

TS

TS-L

TS-PLUS

TS-L PLUS

MANUAL DE INSTRUCCIONES

INSTRUCTIONS MANUAL

MANUEL D'INSTRUCTIONS

MANUAL DE INSTRUÇÕES

MANUALE D'ISTRUZIONI

BETRIEBSANLEITUNG

HANDLEIDING

INSTRUKCJE OBSŁUGI

MANUAL D'INSTRUCCIONS

INSTRUKTIONSBOG

ΕΓΧΕΙΡΙΔΙΟ ΟΔΗΓΙΩΝ ΧΕΙΡΙΣΜΟΥ

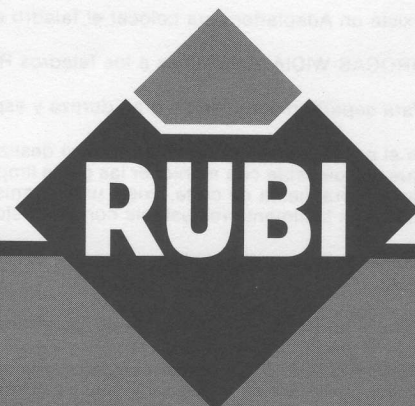

INSTRUCCIONES RUBI TS/TS-L/TS-PLUS/TS-L PLUS

1. Con el **CORTADOR RUBI TS / TS-PLUS** con separador incorporado, Vd. dispone de una máquina de alta calidad y elevadas prestaciones que indudablemente le proporcionará óptimos acabados en su trabajo, al mínimo coste, con gran facilidad y un tiempo récord. Para ello consulte detenidamente las características del modelo de máquina que Vd. ha adquirido.
2. Modelos TS-30/40/50/50-L/60.
Modelos TS-50/50-L/60/70 PLUS, que incorporan Separador N-PLUS con potencia mejorada (750Kg) que permite separar cerámicas más duras con mayor facilidad.
El separador incorpora rodamientos de agujas, palanca sufridera de microfusión templada y revenida y palanca pisón de acero de alta resistencia.
La máquina se suministra con las herramientas siguientes:
Modelos TS-30/40/50/50-L/60 y modelos TS-50/50-L/60/70-PLUS.
· 1 Rodel Ø6 y 1 Rodel Ø10 mm.
- 3-4-5. Existen diferentes formas de utilizar el tope de apoyo lateral para posicionar, de forma estable, la pieza a rayar en la forma y repetibilidad deseada.
- 6-7. Como accesorio puede adquirir una prolongación de la escuadra para efectuar cortes repetitivos con precisión en cerámicas de gran formato.
8. Para colocar el rodel (herramienta de corte) y las herramientas (Punzón + Inglete) en el portaherramientas procurar que la parte plana del mismo quede en la posición indicada, (a la vista del operario) para que al enroscar el mango, éste fije correctamente el rodel.
9. Colocar la cerámica a cortar sobre la base y a tope con la parte superior o escuadra numerada (para mayor precisión utilice el tope de apoyo lateral).
Desde el extremo más próximo al operario, rayar de una sola vez por el lado esmaltado.
10. Una vez rayada la pieza, accione con energía la palanca del separador hacia adelante.
11. Para efectuar cortes en diagonal. Rayar la cerámica por donde quiera cortar, sitúe la cerámica en el separador de manera que el punto inferior coincida con la línea de corte y accione la palanca.
- 12-13-14. Si desea cortar piezas muy estrechas, por ejemplo de 2 cm, raye a 2 y a 4 cm, a continuación separe primero a 4 cm y después separe a los 2 cm.
15. Para hacer un corte curvo, marque primero la pieza con plantilla si es necesario.
16. A continuación, raye según lo marcado, situando otra baldosa invertida debajo para permitir el giro mientras raya.
17. Separar
18. Para hacer un corte a escuadra en azulejo. Ayúdese del tope lateral, raye con el rodel sobre el esmalte la escuadra a obtener.
19. Cambie el rodel por el Punzón auxiliar (punta de widia). Dé la vuelta al azulejo y abra surcos de 3-4 mm de profundidad en el bizcocho (barro).
20. En el mismo bizcochado abra un surco en diagonal, de vértice a vértice, profundizando hasta el esmalte.
21. Sin utilizar el separador, golpee suavemente por la parte del esmalte hasta desprender los dos triángulos formados.
22. Para hacer un agujero cuadrado o rectangular. Marque con el rodel sobre el esmalte el corte deseado.
23. Por el bizcochado y con el Punzón auxiliar (punta widia) abra surcos de 2-3 mm de profundidad.
24. Siguiendo en el bizcochado, abra dos nuevos surcos en diagonal dentro del cuadrado, profundizando hasta perforar el esmalte.
25. Golpee suavemente por la parte del esmalte, hasta desprender los cuatro triángulos formados.
- 26-27. Para hacer agujeros redondos o formas combinadas en azulejos. Utilice el Taladro RUBI acoplable a todos los cortadores TS. Coloque el azulejo con el bizcocho hacia arriba y fije el taladro en las guías del cortador. Se procederá, simplemente girando la manivela, a perforar la pieza sin llegar al esmalte. Precisamente por esta cara es por donde se golpeará suavemente para desprender la parte circular cortada.
- 28-29. Para hacer biselado con inclinación de 45° en azulejos. Haga coincidir la punta del punzón con el borde de la pieza a biselar. Inicie el rebaje en el extremo superior del azulejo con pasadas continuadas de abajo hacia arriba y prosiga el trabajo hasta dejar 1 mm de bizcocho sin ingletear.
30. Existe un Adaptador para colocar el Taladro en la cortadora RUBI TS-60.
31. BROCAS-WIDIA. Acoplables a los Taladros RUBI. Se fabrican con diámetros de 27, 35, 45, 55, 65, 70 y 85 mm.
- 32-33. Para separar materiales de gran dureza y espesor; existen las gamas TX, TM y el MAXI SEPARADOR RUBI.
34. Si el polvo acumulado impide un buen deslizamiento, limpie y engrase las partes señaladas con aceite lubricante. Aunque le indicamos que es suficiente con mantener las guías limpias, ya que las correderas incorporan cojinetes autolubrificantes. Para una mayor protección de la herramienta de corte, existe un mecanismo de retención interno en el portaherramientas que evita la caída del mango, este mecanismo es fácilmente reajutable con un destornillador.
35. Quitando la tapa plástica de protección del separador, permite la limpieza periódica y el engrase en los puntos indicados (eje palanca y leva).
36. Para el transporte y almacenaje es conveniente guardar la máquina en la maleta suministrada con las guías limpias y bien engrasadas.

GERMANS BOADA, S.A. se reserva el derecho de introducir cualquier modificación técnica sin previo aviso.

Queda prohibida toda reproducción total o parcial de la obra, en cualquier formato y por cualquier medio o procedimiento ya sea mecánico, fotográfico o electrónico, sin la autorización previa de GERMANS BOADAS, S.A.

INSTRUCTIONS RUBI TS/TS-L/TS-PLUS/TS-L PLUS

1. The **RUBI TS CUTTER / TS-PLUS** with built-in separator is a top quality, high performance tool which will undoubtedly provide you with the best finishes for your work at the lowest cost, with great ease and in record time. Therefore, read closely the specifications of the model you have acquired.
2. Models TS-30/40/50/50-L/60.
Models TS- 50/50-L/60/70 PLUS, incorporating the N-PLUS Separator with improved power (750Kg) that allows you to cut the hardest ceramic with greater facility.
The separator incorporates pin bearings, a tempered microfusion lever dolly and a high-resistance steel rammer handle.
Supplied with the following tools:
Models TS-30/40/50/50-L/60 & models TS-50/50-L/60/70-PLUS.
· 1 Ø6 Rodely 1 Ø10 mm Rodel.
- 3-4-5. There are various ways of using the side support stop for stably positioning the piece to be grooved in the desired way and with the desired repeatability.
- 6-7. A further accessory which may be acquired is an extension of the square for precision repetitive cuts in large sized ceramic pieces.
8. When mounting the cutting wheel and the accessories (punch and miter) in the toolholder, make sure that the flat portion of the item is in the position shown (facing the user), so that when the sleeve is screwed up, it will correctly hold the wheel.
9. Place the ceramic piece to be cut on the base and hard up against the top portion or numbered square (for greater accuracy, use the side support stop).
Starting from the end closest to the user, score the glazed side once only.
10. Once the piece has been scored, press the separator lever forcefully forward.
11. To make diagonal cuts, score the ceramic piece where you want to cut it, place the piece in the separator in such a way that the lower tip coincides with the cutting line and press the lever.
- 12-13-14. When you want to cut very narrow pieces, e.g. 2 cms, score at 2 and at 4 cms and then first break at 4 cms and then break off the 2 cms strip.
15. To make a curved cut, first mark the piece with a jig if necessary.
16. Then score along the mark, with a reversed tile below to allow rotation while scoring.
17. Break away.
18. To make a rightangled cut in a tile. Use the side stop, score the rightangle to be cut with the wheel on the glazed side.
19. Replace the wheel with the standard tip (widia tip). Turn the tile over and cut 3-4 mm deep grooves in the bisque.
20. While still working on the reverse side, cut a diagonal groove from tip to tip, right through to the glaze.
21. Do not use the separator, but tap lightly on the glazed side until the two triangles break away.
22. To make a square or rectangular hole. Mark the desired cut on the glaze with the cutting wheel.
23. On the reverse side, cut 2-3 mm deep grooves with the standard punch (widia tipped).
24. While still working from the reverse side, cut a further two grooves diagonally within the square, right through to the glaze.
25. Tap lightly on the glazed side until the four triangles break away.
- 26-27. To make round or complex form holes in glazed tiles. Use the RUBI Drill which may be fitted to all TS Cutters.
Place the tile with the reverse side upwards and mount the drill in the cutter guide ways. Perforate the piece by simply rotating the handle, without drilling right through to the glaze. Then turn the tile over and tap the glazed side lightly to break the cut circular portion away.
- 28-29. To make a 45° bevel on glazed tiles. Align the tip of the punch with the edge of the tile to be bevelled.
Start cutting away at the upper end of the tile with continuous strokes from bottom to top and continue until 1 mm of tile is left unmitered.
30. There is an Adaptor for mounting the Drill in the RUBI TS-60 Cutter.
31. WIDIA DRILL BITS. May be mounted in the RUBI Drills. Made with 27, 35, 45, 55, 65, 70 and 85 mm diameters.
- 32-33. To separate very hard, thick materials, there are the TX, TM and RUBI MAXI SEPARATOR ranges.
34. When accumulated dust prevents good sliding, clean and grease the indicated parts with lubricating oil. It is, however, sufficient to keep the guide ways clean, since the sliders are fitted with self-lubricating bearings. For greater protection of the cutting tool, there is an internal retaining mechanism in the tool-holder preventing the sleeve from falling. This mechanism is easily readjusted with a screwdriver.
35. To carry out periodic cleaning and greasing of the marked points (lever shaft and cam), remove the plastic shield from the separator.
36. For carriage and storage purposes, it is desirable to keep the machine in the carrying case supplied, with the guide ways clean and well greased.

GERMANS BOADA, S.A. reserves the right to make any technical modification without prior.

Without the previous authorisation of GERMANS BOADA S.A., the partial or total reproduction of this manual, in any format or by any means or process, is strictly prohibited, whether such reproduction be mechanical, photographic or electronic.

INSTRUCTIONS RUBI TS/TS-L/TS-PLUS/TS-L PLUS

1. Avec la **COUPEUSE RUBI TS / TS-PLUS** à séparateurs incorporés vous disposerez d'une machine de la plus haute qualité. Vous bénéficierez indéniablement d'un travail optimal avec plus de facilité et en un temps record. Pour cela consulter attentivement les caractéristiques du modèle de machine que vous avez acquis.
2. Modèles TS-30/40/50/50-L/60.
Modèles TS- 50/50-L/60/70 PLUS comportant un Séparateur N-PLUS avec une puissance améliorée (750Kg) qui permet de séparer plus facilement des céramiques plus dures.
Le séparateur comporte des roulements à aiguilles, levier fer à trou en micro- fusion trempé et adouci et levier fouloir en acier de grande résistance.
La machine est fournie avec les outils suivants :
Modèles TS-30/40/50/50-L/60 et modèles TS-50/50-L/60/70-PLUS.
· 1 Roue Ø6 et Roue Ø10 mm.
- 3-4-5. Il existe différentes façons d'utiliser la butée d'appui latérale, pour positionner de façon stable, la pièce à rayer et de façon à pouvoir effectuer des coupes répétées avec précision.
- 6-7. Comme accessoire on peut acquérir une prolongation de l'équerre pour effectuer des coupes répétitives avec précision dans des céramiques de grand format.
8. Pour placer la molette (outils de coupe) et les outils (poinçon droit et les biseautages) dans les portes-outils procurer que la partie plate reste dans la position indiquée (la vue de l'opérateur) de façon que en serrant les manches celle-ci fixe correctement l'outil.
9. Mettre le carrelage à couper sur la base, contre la partie supérieure graduée. (Pour une meilleure précision utiliser la butée latérale.) A partir du côté le plus proche de l'opérateur, rayer une seule fois du côté émaillé.
10. Une fois rayée la pièce, actionner avec décision le levier du séparateur vers l'avant.
11. Pour effectuer les coupes en diagonale rayer la céramique à l'endroit où l'on veut la couper. Situer la céramique dans le séparateur de façon que le point inférieur coïncide avec la ligne de coupe et actionner le levier.
- 12-13-14. Si l'on veut couper des pièces très étroites, par exemple de 2 cm, rayer à 2 puis à 4 cm; ensuite séparer d'abord à 4 cm puis à 2 cm.
15. Pour faire une coupe en courbe marquer la pièce, avec un gabarit si nécessaire.
16. A continuation rayer suivant le procédé. Utiliser un autre carreau inversé au dessus pour permettre de tourner pendant que vous le rayez.
- 17-18. Pour faire une coupe d'équerre dans un carreau aidez vous de la butée d'appui latérale. Rayer avec la molette l'email, sur l'équerre à faire.
19. Changer la molette pour le poinçon droit (en pointe de WIDIA). Retourner le carreau et tracer des sillons de 3 à 4 mm dans le biscuit en terre cuite.
20. Dans le biscuit ouvrir un sillon en diagonale d'angle traversant jusqu'à l'email.
21. Sans utiliser les séparateurs frapper légèrement sur la partie émaillée jusqu'à détacher les 2 triangles ainsi formés.
22. Pour faire un trou carré ou rectangulaire tracer avec la molette sur l'email le trou désiré.
23. Sur le côté biscuit tracer avec le poinçon droit (pointe WIDIA); ouvrir des sillons de 2 à 3 mm. de profondeur.
24. De suite du côté biscuit ouvrir de nouveaux sillons en diagonale à l'intérieur du carré en approfondissant jusqu'à percer le carreau.
25. Frapper légèrement du côté email jusqu'à détacher les 4 petits triangles ainsi formés.
- 26-27. Pour faire des trous ronds ou des formes combinées dans la faïence, utilisez la perceuse RUBI adaptable à toutes les coupeuses TS. Placer les carreaux du côté biscuit vers le haut et fixer la perceuse sur le guide de la coupeuse. On procédera simplement en tournant la manivelle à perforer la pièce sans arriver à l'email. Justement de ce côté on frappera légèrement pour décrocher la partie circulaire aussi coupée.
- 28-29. Pour faire les biseaux à 45° de la faïence, faire coïncider la pointe du poinçon avec le bord de la pièce à biseauter. Initier le rabattage à l'extrême supérieur du carreau par passages successifs de bas en haut et le continuer jusqu'à laisser 1 mm sans biseauter.
30. Il existe un adaptateur pour fixer la perceuse sur la coupeuse TS-60.
31. Les TREPANS WIDIA adaptables sont disponibles dans les diamètres Ø 27, Ø 35, Ø 45, Ø 55, Ø 65, Ø 70, Ø 85 mm.
- 32-33. Pour séparer les matériaux de grandes duretés et de fortes épaisseur il existe les gammes TX et TM ainsi que le MAXI SÉPARATEUR RUBI.
34. Si la poussière accumulée empêche le bon fonctionnement, nettoyer et graisser les parties signalées, avec de l'huile lubrifiante. Mais il est suffisant de maintenir les guides propres puisque le charriot est garni de coussinets auto-lubrifiants. Pour une plus grande protection des outils, il existe un mécanisme de rétention interne dans les porte-outils qui évitera la retombée du manche; le mécanisme est facilement réajustable avec un tournevis.
35. En élevant le couvercle de protection en plastique du séparateur, cela permet le nettoyage périodique et le graissage des points indiqués (essieux, levier et manche).
36. Pour le transport et le stockage il est recommandé de garder la machine dans la valise fournie avec, les grides propres et graissés.

INSTRUÇÕES RUBI TS/TS-L/TS-PLUS/TS-L PLUS

1. Com o **CORTADOR RUBI TS / TS-PLUS** com separador incorporado, voce dispõe de uma máquina de alta qualidade e de elevada prestações, que indubitavelmente lhe proporcionará óptimos acabamentos no seu trabalho, com o mínimo de custo, com grande facilidade e em tempo record. Para isso consulte atentamente as características do modelo da máquina que adquiriu.
2. Modelos TS-30/40/50/50-L/60.
Modelos TS- 50/50-L/60/70 PLUS, que incorporam Separador N-PLUS com potência melhorada (750Kg) que permite separar cerâmicas mais duras com maior facilidade.
O separador incorpora rolamentos de agulhas, alavanca bigorna com furo de microfusão temperada e revenida e alavanca pisão de aço de alta resistência.
A máquina é fornecida com as seguintes ferramentas:
Modelos TS-30/40/50/50-L/60 e modelos TS-50/50-L/60/70-PLUS.
· 1 Disco Ø6 e 1 Disco Ø10 mm.
- 3-4-5. Existem diversas formas de utilizar o topo de apoio lateral para posicionar, de forma estável, a peça a riscar na forma de repetitividade necessária e desejada.
- 6-7. Como acessório pode adquirir um prolongamento do esquadro para efectuar cortes repetitivos com precisao em cerâmicas de grande formato.
8. Para colocar o cortante (peça de corte), o punção normal e o punção de 45° no porta-ferramentas, procure que a parte plana dos mesmos fique na posição indicada, para que ao apertar o punho, este fixe correctamente o cortante.
9. Colocar a cerâmica a cortar sobre a base a tocar na parte superior do esquadro numerado. Para maior precisao, utilize o topo de apoio lateral.
Desde o extremo mais próximo do utilizador, riscar de uma so vez pelo lado esmaltado.
10. Uma vez riscada a peça, accione com força a manete do separador, puxando para si.
11. Para efectuar cortes em diagonal. Riscar a cerâmica por onde queira cortar. Coloque a cerâmica no separador de maneira que o ponto inferior coincida com a linha de corte e accione a alavanca.
- 12-13-14. Se deseja cortar peças muito estreitas, por exemplo de 2 cms, risque a 2 a 4 cms. Em continuação separe primeiro a 4 cms e depois separe a 2 cms.
15. Para fazer um corte curvo, marque primeiro a peça com um lápis se para tal for necessário.
16. Em seguida, risque segundo a marcação, colocando antes uma outra cerâmica debaixo a fim de permitir a rotação enquanto risca.
17. Separar.
18. Para fazer um corte em esquadria no azulejo. Com o apoio do topo lateral, risque com o cortante sobre o esmalte a esquadria a obter.
19. Troque o cortante pelo punção auxiliar (ponta de widia). Inverta o azulejo e abra sulcos de 3-4 mm de profundidade no verso do azulejo.
20. De seguida abra um sulco em diagonal, de vértice a vértice, aprofundando até ao esmalte.
21. Sem utilizar o separador, golpeie suavemente pela parte de traz do esmalte até separar os dois triangulos formados.
22. Para fazer um furo quadrado ou rectangular. Marque com o cortante sobre o esmalte o corte desejado.
23. Em seguida e com o punção auxiliar (ponta widia) abra sulcos de 2-3 mm de profundidade.
24. Depois abra dois novos sulcos em diagonal dentro do quadrado, aprofundando até perfurar o esmalte.
25. Golpeie suavemente pela parte do esmalte ate desprender os quatro triangulos formados.
- 26-27. Para fazer furos redondos ou formas combinadas em azulejos. Utilize o furador RUBI acoplavel a todos os cortadores TS, coloque o azulejo com o verso para cima e fixe o furador nas guias do cortador: Basta simplesmente girar a manivela do furador até perfurar a peça mas sem chegar ao esmalte. Depois e do lado do esmalte, golpear suavemente até desprender a parte circular cortada.
- 28-29. Para fazer o chanfro com a inclinação de 45° em azulejos. Faça coincidir a ponta do punção com a borda da peça a chanfrar. Inicie o rebaixamento no extremo superior do azulejo com passagens continuas de baixo para cima e prossiga o trabalho até deixar 1 mm sem inclinação.
30. Existe um adaptador para colocar o furador no cortador RUBI TS-60.
31. BROCAS WIDIA. Acoplaveis aos cortadores RUBI. Disponiveis com diametros de 27, 35, 45, 55, 65, 70 e 85 mm.
- 32-33. Para separar materiais de grande dureza e espessura existem as gamas de cortadores TM, TX, e o MAXI SEPARADOR RUBI.
34. Se o pó acumulado impede o bom funcionamento, limpe e lubrifique as partes assinaladas com óleo lubrificante, apesar das corrediças estarem munidas de casquilhos autolubrificantes. Para uma maior protecção da ferramenta de corte, existe un mecanismo de retenção interno no porta-ferramentas que evita o cair da manete. Este mecanismo e facilmente ajustavel com uma chave de fendas.
35. Retirando a tampa plastica de protecao do separador, permite a limpeza periodica e a lubrificação nos pontos indicados.
36. Para o transporte e armazenamento é conveniente guardar a máquina na maleta que e fornecida, mantendo as guias limpas e bem lubrificadas.

GERMANS BOADA, S.A. reserva-se no direito de introduzir qualquer modificação técnica sem aviso prévio.

Fica proibida toda e qualquer reprodução, total ou parcial do manual de instruções, qualquer que seja o formato ou por qualquer meio ou processo, seja mecânico, fotográfico, ou electrónico sem a autorização prévia da GERMANS BOADAS.A.

ISTRUZIONI RUBI TS/TS-L/TS-PLUS/TS-L PLUS

1. Con la **TAGLIAPIASTRELLE RUBI TS / TS-PLUS** con separatore incorporato disponete di una macchina di alta qualità ed elevate prestazioni che vi offrirà ottimi risultati oltre ad una estrema facilità e rapidità nell'esecuzione del lavoro. Consultate il manuale d'istruzioni contenente le caratteristiche tecniche della macchina.
2. Modelli TS-30/40/50/50-L/60.
Modelli TS- 50/50-L/60/70 PLUS, che hanno incorporato il Separatore N-PLUS con maggiore potenza (750Kg) che permette di separare le ceramiche più dure con la massima facilità.
Il separatore è dotato di cuscinetti ad aghi, leva ceppo forato temprata e rinvenuta per microfusione e leva mazzapicchio in acciaio ad alta resistenza.
La macchina viene fornita con i seguenti utensili:
Modelli TS-30/40/50/50-L/60 e modelli TS-50/50-L/60/70-PLUS.
- 1 Rotellina Ø6 y 1 Rotellina Ø10 mm.
- 3-4-5. Esistono diversi modi per utilizzare il braccio di appoggio laterale, in modo di poter fare tagli ripetitivi con estrema facilità e rapidità.
- 6-7. In caso di tagli ripetitivi su ceramiche di grande formato, è prevista, come accessorio, un'apposita squadra.
8. Inserire la rotella o puntello nel porta attrezzi, lasciate la parte smussata verso di voi in modo da poter poi agire sulla vite del manico fissando la rotella.
9. Una volta fissata la rotella, collocate la mattonella sulla base di appoggio (per ottenere un risultato più preciso servitevi del fermo laterale). Incidete una sola volta il lato smaltato iniziando dalla parte a voi più vicina.
10. Una volta incisa la mattonella, agite sulla leva separatrice.
11. Per effettuare tagli in diagonale dopo aver inciso la mattonella, posizionatela nel separatore in modo che l'estremo inciso sia collocato esattamente nel mezzo del separatore.
- 12-13-14. Se desiderate tagliare dei listelli molto stretti, ad esempio di 2 cm, dopo aver inciso un rigo da 2 cm poi da 4 procedete separando prima quello da 4 e poi quello da 2 cm.
15. Per fare un taglio curvo, segnate la mattonella a seconda della figura voluta.
16. Successivamente incidete sulla linea marcata; le caratteristiche della macchina le permettono di girare la mattonella rigandola con estrema facilità.
17. Separare in base al procedimento precedentemente descritto.
18. Per fare tagli in squadra su bicottura aiutarsi del fermo laterale, incidete con la rotellina dalla parte smaltata ottenendo così la forma desiderata.
19. Inserite nel porta attrezzi il puntello al widia.
20. Con la parte della piastrella rivolta verso il basso incidere un solco in diagonale, arrivando sino alla parte smaltata.
21. Colpite delicatamente dalla parte smaltata ottenendo il taglio desiderato.
22. Per realizzare un foro quadrato o rettangolare incidere con la rotellina dalla parte smaltata della mattonella i quattro lati della figura.
23. Questo tipo di tagli sono realizzabili solo su bicottura.
24. Capovolgere la mattonella (bicottura) e, servendosi del puntello al widia incidere due solchi diagonali all'interno del quadrato sino a perforare lo smalto.
25. Colpite delicatamente dalla parte smaltata.
- 26-27. Per realizzare tagli rotondi o con forma combinata su bicottura utilizzate la trivella RUBI adattabile a tutte le tagliapiastrelle della linea TS. Collocate la mattonella tenendo la parte smaltata verso il basso e successivamente fissate la trivella alle guide. Procedere girando la manovella; evitare di agire sulla parte smaltata.
- 28-29. Per fare tagli jolly su bicottura inserire nel porta attrezzi il puntello angolare al widia. Cominciare ad incidere l'estremità della mattonella e proseguire sino alla parte opposta.
30. Adattatore RUBI: per poter adattare la trivella RUBI al modello TS-60.
31. FRESE AL WIDIA: adattabili alle trivelle RUBI; sono disponibili con diametri da 27, 35, 45, 55, 65, 70, 85 mm.
- 32-33. Per separare materiali di notevole durezza e spessore la gamma RUBI ha creato la linea TX e TM ed il MAXISEPARATORE.
34. Se la polvere accumulata sulle guide dovesse impedire lo scorrimento del porta attrezzi, ingrassare con olio. In condizioni normali è sufficiente mantenere le guide pulite, essendo la macchina munita di cuscinetti autolubrificanti.
Per una maggiore protezione degli attrezzi di taglio esiste un meccanismo di ritenzione interno al porta attrezzi che evita la caduta del manico, questo meccanismo è facilmente regolabile con un cacciavite.
35. Periodicamente pulire ed ingrassare il separatore (vedi figura).
36. Conservare la macchina nella sua valigetta con le guide di scorrimento ben ingrassate.

ANLEITUNGEN I RUBI TS/TS-L/TS-PLUS/TS-L PLUS

1. Mit der **SCHNEIDMASCHINE RUBI TS / TS-PLUS** mit eingebauter Trennvorrichtung verfügen Sie über eine hochwertige und leistungsfähige Maschine, die Ihnen zweifellos einen optimalen Fertigungszustand Ihrer Arbeit bei geringsten Kosten, mit großer Leichtigkeit und in kürzester Zeit ermöglicht. Zu diesem Zweck sehen Sie die Merkmale des von Ihnen erworbenen Maschinenmodells ein.
2. Modelle TS-30/40/50/50-L/60
Modelle TS-50/50-L/60/70 PLUS mit Trennvorrichtung N-PLUS mit verbesserter Leistung (750 kg), mit der sich harte keramische Materialien einfacher trennen lassen.
Die Trennvorrichtung umfaßt Nadellager, einen gehärteten und angelassenen Gegenhalter aus Feinguß und einen hochresistenten stählernen Niederhalter.
Die Maschine wird mit folgenden Werkzeugen geliefert:
Modelle TS-30/40/50/50-L/60 und Modelle TS-50/50-L/60/70-PLUS
· 1 Rädchen Ø 6 mm und 1 Rädchen Ø 10 mm
- 3-4-5. Der seitliche Auflageanschlag zur standfesten Positionierung des in gewünschter Form und mit Wiederholbarkeit zu ritzenden Teiles läßt sich auf verschiedene Weisen einsetzen.
- 6-7. Als Zubehör können Sie eine Verlängerung des Winkelmessers erwerben, um wiederholte Präzisionsschnitte an großformatigen Keramiktteilen auszuführen.
8. Um das Schneidwerkzeug und die Werkzeuge (Stempel + Gehrung) in den Werkzeughalter einzusetzen, muß man zusehen, daß der flache Teil desselben sich in der angegebenen Position (für den Arbeiter sichtbar) befindet, damit der Stiel beim Einschrauben das Schneidwerkzeug einwandfrei befestigt.
9. Das zu schneidende Keramikteil so auf die Unterlage legen, daß es am Oberteil oder dem numerierten Winkelmesser anliegt (Zwecks größerer Genauigkeit ist der seitliche Auflageanschlag zu verwenden). Von der nächsten Seite des Arbeiters die Emailleseite einmal schützen.
10. Nach erfolgtem Einritzen des Teiles betätigen Sie kräftig den Hebel der Trennvorrichtung nach vorn. Um diagonalförmige Schnitte auszuführen, ritzen Sie das Keramikteil an der Schneidestelle an, positionieren Sie es so in der Trennvorrichtung, daß der untere Punkt mit der Schnittlinie zusammenfällt, und betätigen Sie den Hebel.
- 12-13-14. Sollen ganz schmale Teile geschnitten werden, zum Beispiel 2 cm breit, dann ritzen Sie bei 2 und 4 cm ein. Anschließend trennen Sie zuerst bei 4 und dann bei 2 cm ab.
15. Zur Durchführung eines krummen Schnittes markieren Sie das Teil nötigenfalls zuerst mit einer Schablone.
16. Anschließend wird wie markiert eingeritzt, wobei eine andere Fliese umgekehrt untergelegt wird, um die Drehung während des Einritzens zu ermöglichen.
17. Abtrennen.
18. Um einen rechtwinkligen Schnitt an Kacheln auszuführen, benutzen Sie als Hilfe den seitlichen Anschlag und ritzen Sie mit dem Schneidwerkzeug den zu erzielenden Winkel an.
19. Tauschen Sie das Schneidwerkzeug gegen den Hilfsstempel (Widiaspitze) aus. Drehen Sie die Kachel um und öffnen Sie 3-4 mm tiefe Rillen im Biskuit (Lehm).
20. Im Biskuit selbst eine schräg von Ecke zu Ecke verlaufende Rille öffnen und sie bis zur Emaille vertiefen.
21. Ohne die Trennvorrichtung zu benutzen, klopfen Sie sanft gegen die Emailleseite, bis die beiden gebildeten Dreiecke sich lösen.
22. Um ein vier- oder rechteckiges Loch zu machen, markieren Sie mit dem Schneidwerkzeug den gewünschten Schnitt auf der Emaille.
23. Öffnen Sie im Biskuit mit dem Hilfsstempel (Widiaspitze) 2-3 mm tiefe Rillen.
24. Anschließend im Biskuit zwei weitere diagonalförmige Rillen innerhalb des Vierecks öffnen und bis zur Durchbohrung der Emaille vertiefen.
25. Klopfen Sie sanft gegen die Emailleseite, bis die vier gebildeten Dreiecke sich lösen.
- 26-27. Um runde Löcher oder kombinierte Formen in Kacheln herzustellen, benutzen Sie den RUBI-Bohrer der an alle TS-Schneidmaschinen anschließbar ist.
Legen Sie die Fliese mit der Biskuitseite nach oben und befestigen Sie den Bohrer in den Führungen der Schneidmaschine. Durch einfaches Drehen der Kurbel durchbohrt man das Teil, ohne die Emaille zu erreichen. Gerade auf die Emailleseite muß man sanft klopfen, um den geschnittenen runden Teil zu lösen.
- 28-29. Um Abfasungen mit 45° Neigung an Fliesen herzustellen, lassen Sie die Spitze des Stempels mit der Kante des abzufasenden Teiles zusammenfallen.
Beginnen Sie mit der Reduzierung am oberen Ende der Fliese mit fortwährenden Durchgängen von unten nach oben und setzen Sie die Arbeit fort, bis 1 mm Biskuit ohne Gehrung übrigbleibt.
30. Es gibt einen Adapter, um den Bohrer in die Schneidmaschine RUBI TS-60 einzusetzen.
31. WIDIA-SPIRALBOHRER. Sie sind an die RUBI-Bohrer anschließbar und werden in Durchmessern von 27, 35, 45, 55, 65, 70 und 85 mm hergestellt.
- 32-33. Um sehr harte und dicke Materialien zu trennen, gibt es die Linien TX, TM sowie den MAXI SEPARADOR RUBI.
34. Sollte der angesammelte Staub ein gutes Gleiten verhindern, dann reinigen und schmieren Sie die gekennzeichneten Teile mit Schmieröl. Es genügt jedoch, die Führungen sauberzuhalten, da in den Schiebern selbstschmierende Lager eingebaut sind. Zum besseren Schutz des Schneidwerkzeugs ist im Werkzeughalter eine Haltevorrichtung vorhanden, die ein Absinken des Griffs verhindert und sich mit Hilfe eines Schraubenziehers leicht nachstellen läßt.
35. Das Abnehmen des Kunststoff-Schutzdeckels der Trennvorrichtung ermöglicht die periodische Reinigung und Schmierung an den angegebenen Stellen (Hebelachse und Nocken).
36. Zum Transport und zur Lagerung ist es zweckmäßig, die Maschine in dem mitgelieferten Koffer aufzubewahren, nachdem man die Führungen gereinigt und gut geschmiert hat.

GEBRUIKSAANWIJZING RUBI TS/TS-L/TS-PLUS/TS-L PLUS

1. De **RUBI TS/TS-PLUS** tegelsnijder met ingebouwde breker, is een hoogwaardig kwaliteits-apparaat waarmee u, voor weinig geld, gemakkelijk en snel, een goed afgewerkt produkt kunt leveren. Wij raden u aan de gebruiksaanwijzing van het door u aangeschafte model aandachtig door te lezen.
2. Modellen TS-30/40/50/50-L/60
Modellen TS-50/50-L/60/70 PLUS, met de krachtigere N-PLUS breker (750 Kg) waarmee u gemakkelijker harde tegels kunt snijden.
De breker is uitgerust met naaldlagers, een automatisch terugkerende hendel uit één stuk en een solide stalen handvat.
De tegelsnijder werkt met het volgende gereedschap:
Modellen TS-30/40/50/50-L/60 en modellen TS-50/50-L/60/70-PLUS
1 snijwieltje Ø6 mm. en 1 snijwieltje Ø10 mm.
- 3-4-5. Het laterale steunpunt kan op verschillende manieren gebruikt worden om de te snijden tegel stabiel te plaatsen en het zo in de gewenste vorm en, indien nodig, telkens gelijk te snijden.
- 6-7. Voor het nauwkeurig en herhaald snijden van L-hoeken in tegels van groot formaat is een verlenging verkrijgbaar als accessoire.
8. Om het snijwieltje en ander gereedschap (beitel en verstek), in de houder te plaatsen, dient de platte kant zich in de aangegeven positie te bevinden (in het zicht van de bediener), zodat wanneer het handvat erin gedraaid wordt, het snijwieltje goed vastgeklemd wordt.
9. De te snijden tegel dient op de plank geplaatst te worden tot aan het bovenste steunpunt of genummerde L-hoek (voor nog preciezer snijwerk, tevens het laterale steunpunt gebruiken).
Dan, vanaf de kant het dichtstbij de bediener, in één beweging over de geglazuurde zijde van de tegel snijden.
10. Wanneer de tegel eenmaal gesneden is, de hendel van de breker krachtig naar voren bewegen.
11. Voor diagonale sneden, de tegel eerst op de gewenste manier snijden en dan zo in de breker plaatsen dat het laagste punt overeenkomt met de snijlijn en vervolgens de hendel overhalen.
- 12-13-14. Voor het snijden van smalle repen tegels van bijvoorbeeld 2 cm. breed, eerst op 2 cm. en dan op 4 cm. snijden en vervolgens op 4 cm. en dan pas op 2 cm. breken.
15. Voor het snijden van kromme vormen, dient men eerst de vorm op de tegel te tekenen, indien nodig met behulp van een sjabloon.
16. Dan snijden volgens de getekende lijn, waarbij een tweede tegel andersom onder de te snijden tegel geplaatst wordt om de boog te kunnen maken onder het snijden.
17. Breken
18. Voor een L-hoek dient u gebruik te maken van het laterale steunpunt om met het snijwieltje op de geglazuurde zijde de gewenste hoek te snijden.
19. Vervolgens het snijwieltje vervangen door de beitel (punt van widia-materiaal). De tegel omdraaien en groeven van 3-4 mm. diep op de ongeglaazuurde zijde van de tegel maken.
20. Op dezelfde ongeglaazuurde zijde een diagonale groef maken tussen de hoekpunten, tot aan de glazuurlaag.
Vervolgens, zonder de breker te gebruiken, de twee ontstane driehoeken doen loskomen door zachtjes te tikken op de geglaazuurde laag van de tegel.
21. Voor het snijden van een vierkant of rechthoek uit de tegel, dient men met het snijwieltje op de geglaazuurde zijde van de tegel, de gewenste snede aan te brengen.
22. Vervolgens met de beitel (punt van widia-materiaal) op de ongeglaazuurde zijde twee nieuwe groeven aanbrengen van 2-3 mm. diep.
23. En nog steeds op de ongeglaazuurde laag, twee nieuwe diagonale groeven maken binnen het vierkant, tot aan de geglaazuurde laag.
24. Dan zachtjes op de geglaazuurde zijde tikken totdat de vier ontstane driehoeken loskomen.
25. Voor het maken van ronde gaten of gecombineerde vormen op tegels dient de RUBI boor gebruikt te worden. Deze boor is aanpasbaar op alle TS tegelsnijders. De tegel met de ongeglaazuurde laag naar boven aanbrengen en de boor vastmaken op de rails van de tegelsnijder. Vervolgens, door eenvoudigweg aan de hendel te draaien, de tegel doorboren tot net boven de glazuurlaag. Dan kan, vanaf de geglaazuurde zijde, het ronde deeltje er uitgetikt worden.
- 26-27. Voor het op 45° verstek snijden van tegels, dient de punt van de beitel aangebracht te worden op de rand van de schuin af te snijden tegel. De uitsparing dient begonnen te worden aan de bovenkant van de tegel en dan verschillende keren van onder naar boven bewogen totdat 1 mm. van de ongeglaazuurde laag niet schuin afgesneden is.
- 28-29. Er bestaat een hulpstuk om de boormachine in de RUBI TS-60 tegelsnijder aan te brengen.
30. Boorkoppen voor de RUBI boormachines zijn verkrijgbaar in de volgende maten: 27, 35, 45, 55, 65, 70 en 85 mm.
31. De RUBI TEGELSNIJDER TX, TM en MAXI zijn speciaal bedoeld voor het snijden van zeer harde en dikke materialen.
- 32-33. Als door stofvorming het apparaat niet meer optimaal functioneert, dienen de aangegeven onderdelen schoongemaakt en geölied te worden.
34. Wel wijzen wij u erop dat het normaal gesproken voldoende is om de rails schoon te houden daar het apparaat over zelf-oliënde lagers beschikt. Voor bescherming van de snijrol, is een inwendig mechanisme aangebracht dat voorkomt dat de hendel kan vallen. Dit mechanisme is gemakkelijk verstelbaar met een schroevendraaier.
35. Als de plastic beschermkap van de breker verwijderd wordt, kan de periodieke schoonmaak van de aangegeven punten uitgevoerd worden (de as van de hefboom en de hendel).
36. Voor het vervoeren en opslaan van de tegelsnijder dient men deze, met schone en goed geöliede rails, in de daarvoor bedoelde draagkoffer op te bergen.

INSTRUKCJE RUBI TS/TS-L/TS-PLUS/TS-L PLUS

1. Posiadając **KRAJARKE RUBI TS / TS-PLUS** z wbudowanym oddzielaczem dysponujecie Państwo wysokiej jakości maszyną o szerokich możliwościach, która niewątpliwie umożliwi optymalną obróbkę wykonywanej pracy, po minimalnym koszcie, z łatwością i w rekordowo krótkim czasie. W tym celu proszę dokładnie przyjrzeć się charakterystyce modelu, który Państwo nabyli.
2. Modele TS-30/40/50/50-L/60.
Modele TS-50/50-L/60/70 PLUS, z łamaczem N-PLUS o zwiększonym nacisku (750 kg), który pozwala na łatwiejsze łamanie najtwardszych płytek ceramicznych.
Łamacz zawiera łożyska igiełkowe, dźwignię wspornikową z hartowanego mikrostopu i dźwignię udarową ze stali o wysokiej wytrzymałości.
Maszyna dostarczana jest z następującym oprzyrządowaniem:
Modele TS-30/40/50/50-L/60 i modele TS-50/50-L/60/70-PLUS.
1 Krążek Ø6 i 1 Krążek Ø10 mm.
- 3-4-5. Istnieje wiele różnych sposobów korzystania z bocznego ogranicznika oparcia, aby w sposób stabilny ustalić położenie elementu do zaznaczenia rysy, w takiej formie i z możliwością powtarzania, jak tego sobie życzymy.
- 6-7. Jako wyposażenie dodatkowe można nabyć przedłużenie kątownika, umożliwiające powtarzanie precyzyjnych cięć elementów ceramicznych o dużym formacie.
8. Aby umieścić krążek (narzędzie tnące) i narzędzia (Punktak + Ukośnik) w imaku narzędziowym, starać się by jego część płaska znajdowała się we wskazanym położeniu (na widoku pracownika), tak aby wkręcając uchwyt, przymocować nim właściwie krążek tnący.
9. Umieścić element ceramiczny do cięcia na podstawie i na styku z górną częścią lub kątownikiem z numeracją (dla większej precyzji zaleca się użycie bocznego ogranicznika oparcia).
Od strony najbliższej pracownika nanieść jednorazowo rysę po stronie ze szklivem.
10. Po zarysowaniu elementu nacisnąć energicznie na dźwignię oddzielacza do przodu.
11. Aby ciąć po przekątnej, zarysować element ceramiczny tam gdzie ma być przecięty, umieścić go w oddzielaczu w taki sposób, aby punkt dolny pokrywał się z linią cięcia i nacisnąć dźwignię.
- 12-13-14. Jeżeli chcemy przeciąć elementy bardzo wąskie, np.: 2 cm, należy zarysować 2 i 4 cm, a następnie najpierw oddzielić 4 cm, a później oddzielić przy 2 cm.
15. Przy cięciu zakrzywionym należy najpierw zaznaczyć element za pomocą szablonu, jeśli jest to niezbędne.
16. Następnie nanieść rysę zgodnie z zaznaczeniem, umieszczając poniżej inną odwróconą płytkę, aby umożliwić obrót podczas zarysowania.
17. Oddzielić.
18. Aby przeciąć płytkę ceramiczną pod kątem prostym, wykorzystać ogranicznik boczny i zarysować krążkiem na szklivie kąt jaki chcemy uzyskać.
19. Zamienić krążek na Punktak pomocniczy (z końcówką widiową). Odwrócić płytkę ceramiczną i nanieść żłobiny o głębokości 3-4 mm w biskwicie.
20. W tej samej części biskwitowej nanieść żłobinę po przekątnej od wierzchołka do wierzchołka, pogłębiając, aż do szkliwa.
21. Bez użycia oddzielacza stuknąć delikatnie od strony szkliwa, aż do oddzielenia się utworzonych trójkątów.
22. Aby uzyskać kwadratowy lub prostokątny otwór, zaznaczyć krążkiem na szklivie żądane wycięcie.
23. Od strony biskwitu, przy pomocy Punktaka pomocniczego (z końcówką widiową) utworzyć żłobiny o głębokości 2-3 mm.
24. W dalszym ciągu od strony biskwitu utworzyć dwie nowe przekątne żłobiny w ramach kwadratu, pogłębiając aż do przebicia szkliwa.
25. Uderzyć lekko od strony szkliwa, aż do oddzielenia się czterech utworzonych trójkątów.
- 26-27. Aby uzyskać w płytkach ceramicznych okrągłe otwory lub formy złożone, należy zastosować Wiertarkę RUBI, która pasuje do wszystkich krajarek TS.
Umieścić płytkę ceramiczną biskwitem ku górze i umocować wiertarkę w prowadnicach krajarki, a następnie obracać po prostu korbką, tak aby przewiercić element bez dotarcia do szkliwa i właśnie uderzając delikatnie od tej drugiej strony, odpadnie wycięta okrągła część.
- 28-29. W celu fazowania płytek ceramicznych o kącie nachylenia 45° ustawić końcówkę punktaka przy krawędzi elementu do fazowania. Rozpocząć podcinanie w górnym rogu płytki ceramicznej przesuwając w sposób ciągły od dołu do góry i kontynuując pracę, aż do pozostawienia 1 mm biskwitu bez rzeźbienia ukośnego.
30. Dla krajarki RUBI TS-60 przygotowana jest specjalna przystawka do umieszczenia Wiertarki.
31. WIERTŁA WIDIOWE pasują do wszystkich Wiertarek RUBI; produkowane są o następujących średnicach: 27, 35, 45, 55, 65, 70 i 85 mm.
- 32-33. Aby oddzielić materiały bardzo twarde i grube istnieje gama krajarek TX, TM oraz MAXI ODDZIELACZ RUBI.
34. Jeżeli nagromadzony kuteż uniemożliwia odpowiedni poślizg należy wyczyścić i posmarować wskazane części olejem smarowym. Chociaż wskazano, iż wystarczy utrzymywać w czystości prowadnice gdyż suwaki mają wbudowane łożyska samosmarujące, tym niemniej dla większej ochrony narzędzia tnącego, w imaku narzędziowym znajduje się wewnętrzny mechanizm zatrzymujący, który zapobiega odпадnięciu uchwytu. Mechanizm ten można łatwo regulować śrubokrętem.
35. Po zdjęciu ochronnej pokrywy plastikowej oddzielacza można dokonać okresowego czyszczenia i smarowania wskazanych miejsc (oś dźwigni i krzywka).
36. W celach transportu i magazynowania zaleca się przechowywanie maszyny w dostarczonej walizce, z czystymi i dobrze nasmarowanymi prowadnicami.

GERMANS BOADA, S.A. zastrzega sobie prawo do wprowadzenia jakiegokolwiek zmiany technicznej bez uprzedniego powiadomienia.

Wszelkie odtwarzanie całości lub fragmentów tekstu podręcznika w jakimkolwiek formacie, jakimkolwiek środkami i w jakimkolwiek sposób - mechaniczne, fotograficzne lub elektroniczne, bez uprzedniego zezwolenia GERMANS BOADA S.A., jest zabronione.

INSTRUCCIONS RUBI TS/TS-L/TS-PLUS/TS-L PLUS

1. Amb el **TALLADOR RUBI TS / TS-PLUS** amb separador incorporat, disposareu d'una màquina d'alta qualitat i elevades prestacions que sens dubte us proporcionaran uns acabats òptims en la vostra feina, amb un cost mínim, una gran facilitat i un temps rècord. Per a això podeu consultar detingudament les característiques del model de màquina que heu adquirit.
2. Models TS-30/40/50/50-L/60.
Models TS-50/50-L/60/70 PLUS, que incorporen Separador N-PLUS amb potència millorada (750Kg) que permet separar les ceràmiques més dures amb més facilitat.
El separador incorpora rodaments d'agulles, palanca de microfusió trempada i palanca picó d'acer d'alta resistència.
La màquina se subministra amb les eines següents:
Models TS-30/40/50/50-L/60 i models TS-50/50-L/60/70-PLUS.
· 1 Rodell Ø6 i 1 Rodell Ø10 mm.
- 3-4-5. Hi ha diverses maneres d'utilitzar el topall de limitació lateral per a posicionar, sense que es mogui, la peça que es vol ratllar en la forma les vegades que es vulgui.
- 6-7. Com a accessori podeu adquirir una prolongació de l'escaire per a efectuar talls repetitius amb precisió en ceràmiques de gran format.
8. Per col·locar la rodeta (eina de tall) i les eines (punxó + tallabiaixos) en el portaeines procureu que la part plana d'aquest quedi en la posició indicada (a la vista de l'operari), perquè en enroscar el mànec, aquest fixi correctament la rodeta.
9. Col·loqueu la ceràmica que heu de tallar sobre la base, que toqui a la part superior o escaire numerat (per a una major precisió utilitzeu el topall de limitació lateral).
Des de l'extrem més proper a l'operari, ratlleu d'una sola vegada la peça pel costat esmaltat.
10. Una vegada ratllada la peça, accioneu amb energia la palanca del separador cap endavant.
11. Per a efectuar talls en diagonal. Ratlleu la ceràmica per on la vulgueu tallar, situeu-la en el separador de manera que el punt inferior coincideixi amb la línia de tall i accioneu la palanca.
- 12-13-14. Si desitgeu tallar peces molt estretes, per exemple de 2 cm, ratlleu a 2 i a 4 cm, a continuació separeu primer a 4 cm i després separeu als 2 cm.
15. Per a fer un tall corb, marqueu primer la peça amb plantilla si és necessari.
16. A continuació, ratlleu segons la marca, i situeu una altra rajola invertida sota per permetre el gir mentre ratlla.
17. Separeu.
18. Per a fer un tall a escaire a la rajola. Amb l'ajuda del topall lateral, ratlleu amb la rodeta sobre l'esmalt l'escaire que vulgueu obtenir.
19. Canvieu la rodeta pel punxó auxiliar (punta de widia). Doneu la volta a la rajola i obriu solcs de 3-4 mm de profunditat en el bescuit (fang).
20. En el mateix bescuit obriu un solc en diagonal, de vèrtex a vèrtex, aprofundit fins a l'esmalt.
21. Sense utilitzar el separador, colpegeu suaument per la part de l'esmalt fins que es desprenguin els dos triangles formats.
22. Per a fer un forat quadrat o rectangular. Marqueu amb la rodeta sobre l'esmalt el tall que desitgeu.
23. En el bescuit i amb el punxó auxiliar (punta widia), obriu solcs de 2-3 mm de profunditat.
24. Continuant en el bescuit, obriu dos nous solcs en diagonal dins del quadrat, aprofundint fins a perforar l'esmalt.
25. Colpegeu suaument per la part de l'esmalt, fins que es desprenguin els quatre triangles que s'han format.
- 26-27. Per a fer forats rodons o formes combinades a les rajoles. Utilitzeu el trepant RUBÍ acoblable a tots els talladors TS.
Col·loqueu la rajola amb el bescuit cap amunt i fixeu el trepant en les guies del tallador. Es procedirà, simplement girant la maneta, a perforar la peça sense arribar a l'esmalt. Precisament és per aquesta cara per on es colpejarà suaument per desprendre la part circular tallada.
- 28-29. Per a fer bisellat amb inclinació de 45° a les rajoles. Feu coincidir la punta del punxó amb el caire de la peça que s'ha de bisellar.
Inicieu el rebaix en l'extrem superior de la rajola amb passades continuades de baix cap a dalt i, prosseguiu el treball fins a deixar 1 mm de bescuit sense esbiaixar.
30. Hi ha un adaptador per col·locar el trepant en la talladora RUBÍ TS-60.
31. BROQUES-WIDIA. Acoblables als trepants RUBI. Se'n fabriquen de 27, 35, 45, 55, 65, 70 i 85 mm de diàmetre.
- 32-33. Per separar materials de gran duresa i espessor: hi ha les gammes TX, TM i el MAXI SEPARADOR RUBI.
34. Si la pols acumulada impedeix que llisqui, netegeu i greixeu les parts marcades, amb oli lubricant. Per bé que us indiquem que és suficient amb mantenir les guies netes, ja que les correderes incorporen coixinets autolubrificants. Per a una major protecció de l'eina de tall, hi ha un mecanisme de retenció intern en el portaeines que evita que caigui el mànec; aquest mecanisme és fàcilment reajustable amb un tornavis.
35. Si treieu la tapa plàstica de protecció del separador, podreu fer la neteja periòdica i el greixatge en els punts indicats (eix de la palanca i lleva).
36. Per al transport i l'emmagatzematge és convenient guardar la màquina dins la maleta subministrada amb les guies netes i ben greixades.

INSTRUKTIONER RUBI TS/TS-L/TS-PLUS/TS-L PLUS

1. **RUBI TS-SKÄRARE / TS-PLUS** med inbyggd separerare är ett högkvalitativt verktyg, som kommer att ge dig toppenresultat till lägsta möjliga kostnad, smidigt och rekordsnabbt. Var noga med att läsa anvisningarna, så att du drar bästa möjliga nytta av maskinen.
2. Model TS-30/40/50/50-L/60.
Model TS-50/50-L/60/70 PLUS, der indbefatter N-PLUS Klipper med forbedret effekt (750Kg) der gør det nemmere at skære i hårdere typer keramik. Klipperen er udstyret med nålekuglelejer, modholdsstang i sejhærdningsstål og afskærerstang i ekstra holdbart stål.
Maskinen leveres med følgende værktøj:
Model TS-30/40/50/50-L/60 og model TS-50/50-L/60/70-PLUS.
1 Krans Ø6 y 1 Krans Ø10 mm.
- 3-4-5. Det finns olika sätt att använda stödstoppet för att placera den bit som skall skäras på önskat sätt.
- 6-7. Ytterligare ett tillbehör som kan anskaffas är en förlängning av plattan för upprepade precisionsskar i stora keramikplattor.
8. När du fäster skärhjulet och tillbehören (körnare och gerare) i verktygshållaren, se till att den flata delen av stycket pekar uppåt (mot dig), så att när kragen skruvas upp, hålls hjulet på ett korrekt sätt.
9. Lägg plattan som skall skäras på underlaget och ordentligt an mot den övre delen (för större noggrannhet, använd stödstoppet). Med början från den del som är närmast dig, skär en skära i den glaserade sidan endast en gång.
10. När du väl gjort skåran, tryck separeraren kraftigt framåt.
11. Om du vill göra diagonala skär, gör ett skär där du vill dela plattan, lägg den i separeraren så att den nedre änden passar in mot skärlinjen och tryck på handtaget.
- 12-13-14. Om du vill skära mycket tunna bitar, t.ex. 2 cm i taget, gör ett skär vid 2 cm och ett vid 4 cm och bryt sedan först av vid 4 cm och därefter 2 cm-delen.
15. Om du vill göra ett rundat skär, kan du först markera plattan med ett borrh.
16. Skär sedan längs markeringen med en uppochned-vänd platta under, så att den roterar lätt medan du skär.
17. Bryt av.
18. Att skära ut en rät vinkel i en platta: Använd sidstoppet och skär den rätta vinkeln med skärhjulet på den glaserade sidan.
19. Byt ut skärhjulet mot körnaren (hårdstålspets). Vänd på plattan och gör 3-4 mm djupa spår i bisektrisen (lera).
20. När du arbetar på baksidan, gör ett diagonalt skär från spets till spets, rakt igenom glasyren.
21. Använd inte separeraren, utan slå lätt på den glaserade sidan tills de två trianglarna delar sig.
22. Om du vill göra ett fyrkantigt eller rektangulärt hål, märk ut det område du vill skära ut i glaseringen med skärhjulet.
23. Gör 2-3 mm djupa spår med körnaren (hårdstålspets) på baksidan.
24. När du arbetar på baksidan, gör två diagonala skär inne i rektangeln, rakt igenom glasyren.
25. Slå tätt på den glaserade sidan tills de fyra trianglarna ramlar ut.
- 26-27. Att göra runda eller olikformade hål i glaserade plattor. Använd RUBI-borren, som kan fästas på alla TS-skärare. Lägg plattan med baksidan uppåt och fäst borren i skärstyrspåren. Perforera plattan genom att vrida på handtaget, utan att borra hela vägen igenom glasyren. Vänd på plattan och knacka lätt på den glaserade sidan tills den runda delen ramlar ut.
- 28-29. Att göra 45° avfasningar i glaserade plattor. Sätt spetsen på geraren mot den kant som du vill fasa av. Börja med att skära ut den övre delen av plattan med jämna slag nedifrån och upp. Fortsätt tills allt utom 1 mm är avfasat.
30. Det finns en adapter för att fästa borren i RUBI 60-skärare.
31. BORRBITS I HÅRDSTÅL. Kan fästas i RUBI-borror. kommer i 27, 35, 45, 55, 65, 70 och 85 mm diameter.
- 32-33. För att dela mycket hårda, tjocka material finns sortimenten TX, TM och RUBI MAXI SEPARATOR.
34. När det samlats så mycket damm att delar inte glider korrekt, gör rent och smörj angivna delar med smörjolja. Dock räcker det egentligen med att hålla styrspåren rena, eftersom sliderna har självsmörjande lager. För att ytterligare skydda skärverktyget finns en inre hållarmekanism i verktygshållaren som förhindrar handtaget från att falla ned. Du kan lätt justera mekanismen med en skruvmejsel.
35. När du skall utföra periodiskt underhåll och infettning av de markerade ställena (handtagsarm och kam), tag bort plastskyddet från separeraren.
36. Förvara och transportera alltid verktyget i väskan som medföljer. Styrspåren skall vara rena och väl insmorda.

ΟΔΗΓΙΩΝ ΧΕΙΡΙΣΜΟΥ RUBI TS/TS-L/TS-PLUS/TS-L PLUS

1. Ο ΚΟΦΤΗΣ RUBI TS / TS-PLUS με ενσωματωμένο διαχωριστή, είναι ένα μηχάνημα υψηλής ποιότητας και τέλειας λειτουργίας που χωρίς αμφιβολία θα σας προσφέρει τα καλύτερα αποτελέσματα, με ελάχιστο κόστος, μεγάλη ευκολία και σε χρόνο ρεκόρ. Διαβάστε προσεκτικά τα χαρακτηριστικά του μοντέλου που αγοράσατε.
2. Μοντέλα TS-30/40/50/50-L/60.
Μοντέλα TS-50/50-L/60/70PLUS, για ενσωμάτωση Διαχωριστή N-PLUS μεγαλύτερης ισχύος (750 κιλά) που σας δίνει τη δυνατότητα να κόβετε ευκολότερα τα πιο σκληρά κεραμικά.
Στο διαχωριστή μπορεί να ενσωματωθεί βελονοτριβέας, άκμονας μικροτήξης σκληρυνσης και αναθέρμανσης και πολύ ανθεκτική ασάλινη πρέσα.
Παραδίδεται με τα παρακάτω εργαλεία:
Μοντέλα TS-30/40/50/50-L/60 και μοντέλα TS-50/50-L/60/70-PLUS.
· 1 Τροχός χάραξης Ø6 και 1 Τροχός χάραξης Ø10 mm.
- 3-4-5. Υπάρχουν διάφοροι τρόποι χρήσης του πλευρικού οδηγού στήριξης για την σταθερή τοποθέτηση της πλάκας και την κατάλληλη και επανειλημμένη αυλάκωσή της.
- 6-7. Διατίθεται εξάρτημα προέκτασης του ορθογωνιόμετρου, για τον επαναληπτικό και ακριβές κόψιμο των μεγάλων κεραμικών πλακών.
8. Για την τοποθέτηση του τροχού (κόφτη) και των εργαλείων (βοηθητικό κοφτάκι και οδηγός) στην εργαλειοθήκη, τοποθετήστε την επίπεδη επιφάνειά του στην υποδεικνυόμενη θέση ώστε η λαβή να στηρίζει κατάλληλα τον τροχό μετά το βίδωμα.
9. Τοποθετήστε την κεραμική πλάκα στην βάση και ακουμπήστε στο επάνω μέρος το αριθμημένο ορθογωνιόμετρο (για μεγαλύτερη ακρίβεια χρησιμοποιήστε τον πλευρικό οδηγό στήριξης). Χαράξτε μόνο μία φορά την επισμαλτωμένη επιφάνεια, αρχίζοντας από την άκρη μπροστά στον χειριστή.
10. Αφού την χαράξετε, πιέστε με δύναμη το μοχλό του διαχωριστή προς τα εμπρός.
11. Για τα διαγώνια κοψίματα, χαράξτε την κεραμική πλάκα εκεί όπου θέλετε να κόψετε, τοποθετήστε την στον διαχωριστή έτσι ώστε το κάτω σημείο να συμπίπτει με την ευθεία κοψίματος, και πιέστε τον μοχλό.
- 12-13-14. Σε περίπτωση που επιθυμείτε να κόψετε πολύ στενά τεμάχια, π.χ. φάρδους 2 εκατοστών, χαράξτε στα 2 εκατ. και στα 4 εκατ. και χωρίστε, πρώτα, στα 4 και μετά στα 2 εκατοστά.
15. Για τα καμπύλα κοψίματα, σημαδέψτε πρώτα την κεραμική πλάκα με την βοήθεια ενός καμπυλόγραμμου.
16. Μετά, χαράξτε σύμφωνα με τις οδηγίες, αφού τοποθετήσετε μία άλλη πλάκα από κάτω, για να διευκολύνετε την καμπύλη κίνηση της συσκευής.
17. Χωρίστε τα κομμάτια.
18. Για τα ορθογώνια κοψίματα, χρησιμοποιήστε τον πλευρικό οδηγό και χαράξτε τη γωνία στο σμάλτο με τον τροχό.
19. Τοποθετήστε το βοηθητικό κοφτάκι στη θέση του τροχού (μύτη WIDIA). Γυρίστε το πλακάκι και χαράξτε την ανάποδη πλευρά σε βάθος 3-4 χιλιοστά.
20. Χαράξτε διαγώνια το πλακάκι από την πλευρά του μπισκότου απ' άκρη σ' άκρη, μέχρι να φθάσετε στο σμάλτο.
21. Χωρίς να χρησιμοποιήσετε τον διαχωριστή, χτυπήστε απαλά την επιφάνεια του σμάλτου, έως ότου αποσπαστούν τα δύο τρίγωνα.
22. Για τις τετράγωνες ή ορθογώνιες τρύπες, χαράξτε με τον τροχό πάνω στο σμάλτο τη διαχωριστική γραμμή που επιθυμείτε.
23. Με το βοηθητικό κοφτάκι συσκευή (μύτη WIDIA), χαράξτε το μπισκότο σε βάθος 2-3 χιλιοστά.
24. Πάντα από την επιφάνεια του μπισκότου, χαράξτε δύο νέες διαγώνιες στο εσωτερικό του τετραγώνου, προχωρώντας σε βάθος, μέχρι να τρυπήσετε το σμάλτο.
25. Χτυπήστε απαλά την επιφάνεια του σμάλτου, έως ότου αποσπαστούν τα τέσσερα τρίγωνα.
- 26-27. Εάν επιθυμείτε στρογγυλά πλακάκια ή συνδυασμό σχεδίων, χρησιμοποιήστε το Τρυπάνι RUBI που προσαρμόζεται σε όλους του κόφτες TS.
Τοποθετήστε το πλακάκι με το μπισκότο προς τα επάνω και στερεώστε το στους οδηγούς του κόφτη. Γυρίζοντας απλώς την μανιβέλλα, χαράξτε το πλακάκι χωρίς να φθάσετε στο αμάλτο. Χτυπήστε απαλά αυτήν την (δια επιφάνεια, για να αποσπάσετε το στρογγυλό κομμάτι.
- 28-29. Για τα λοξά κοψίματα με κλίση 45°, τοποθετήστε την μύτη του βοηθητικού κόφτη στην άκρη της πλάκας.
Αρχίστε το κόψιμο στο επάνω άκρο του κεραμικού, με επανειλημμένες κινήσεις από κάτω προς τα επάνω, και συνεχίστε έως ότου μείνει ένα χιλιοστό μπισκότου αχάρακτο.
30. Υπάρχει ADAPTOR για την τοποθέτηση του Τρυπανιού στον κόφτη RUBI TS-60.
31. ΣΤΡΟΓΓΥΛΑ ΤΡΥΠΑΝΙΑ WIDIA. Προσαρμόζονται στα Τρυπάνια RUBI.
Κατασκευάζονται με διαμέτρους 27, 35, 45, 55, 65, 70 και 85 χιλιοστών.
- 32-33. Για το κόψιμο πολύ σκληρών και ογκωδών υλικών, διατίθενται οι δειρές TX, TM και ΜΑΞΙ ΔΙΑΧΩΡΙΣΤΗΣ RUBI.
34. Σε περίπτωση που η συσσωρευμένη σκόνη εμποδίζει την ολίσθηση καθαρίστε και γρασσάρετε τα υποδεικνυόμενα ανταλλακτικά με λάδι, αν και αρκεί να κρατάτε τους οδηγούς καθαρούς, μιά και οι οδηγοί είναι αυτολιπαινόμενοι. Για μεγαλύτερη προστασία του κόφτη η εργαλειοθήκη διαθέτει έναν εσωτερικό μηχανισμό φρένου, που εμποδίζει την πτώση της λαβής. Ο μηχανισμός ρεγουλάρεται εύκολα με ένα κατσαβίδι.
35. Αφαιρείτε περιοδικά το πλαστικό προστατευτικό κάλυμμα του διαχωριστή και καθαρίζετε και γρασσάρετε τα υποδεικνυόμενα σημεία (άξονα, μοχλό και έκκεντρο).
36. Για την μεταφορά ή αποθήκευση του μηχανήματος, φυλάξτε το στην βαλίτσα του, με τους οδηγούς καθαρούς και γρασσαρισμένους.

TS / TS-L

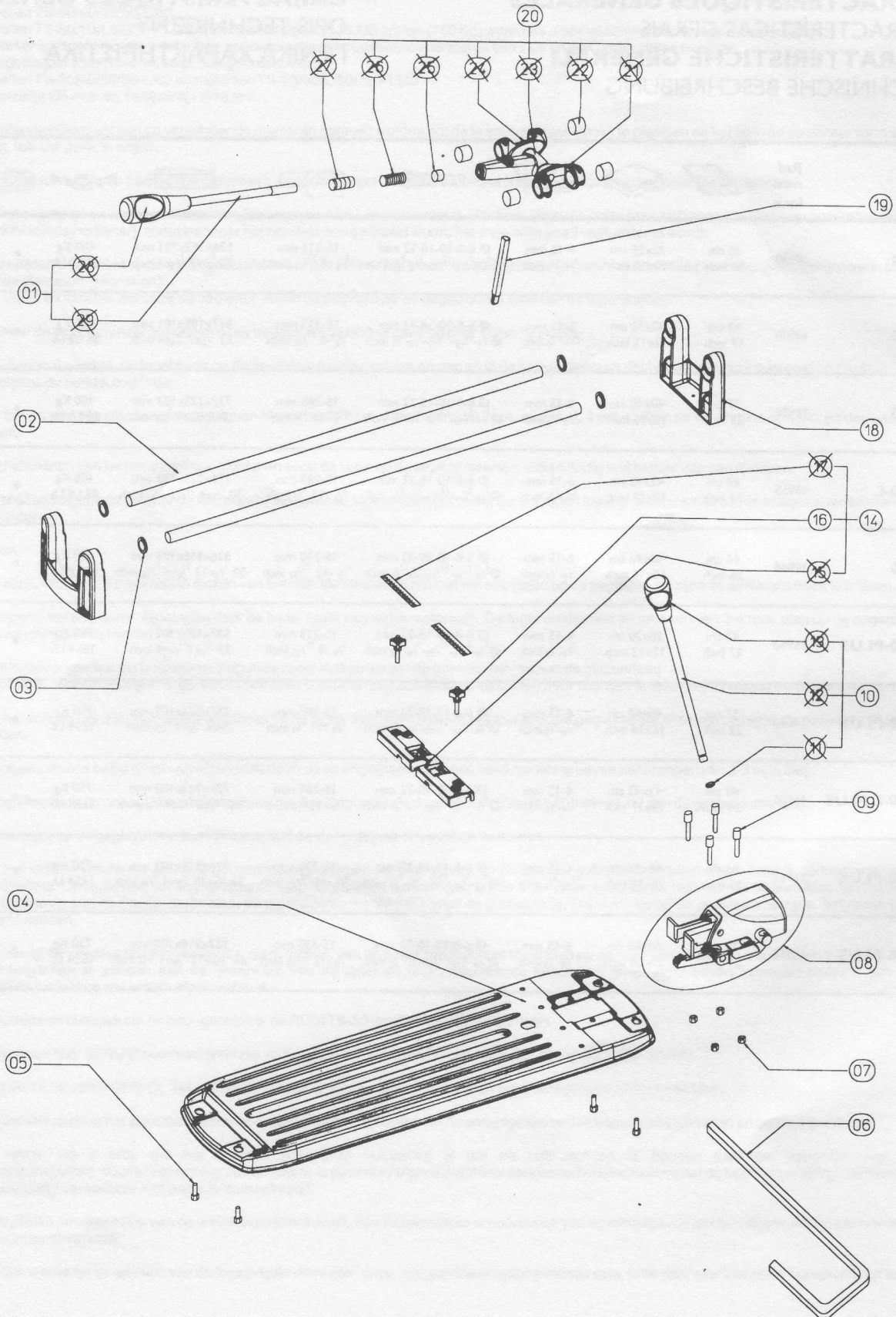

TS-PLUS / TS-L PLUS

INSTRUCIONES PARA TS-PLUS / TS-L PLUS (TS-PLUS / TS-L PLUS...)

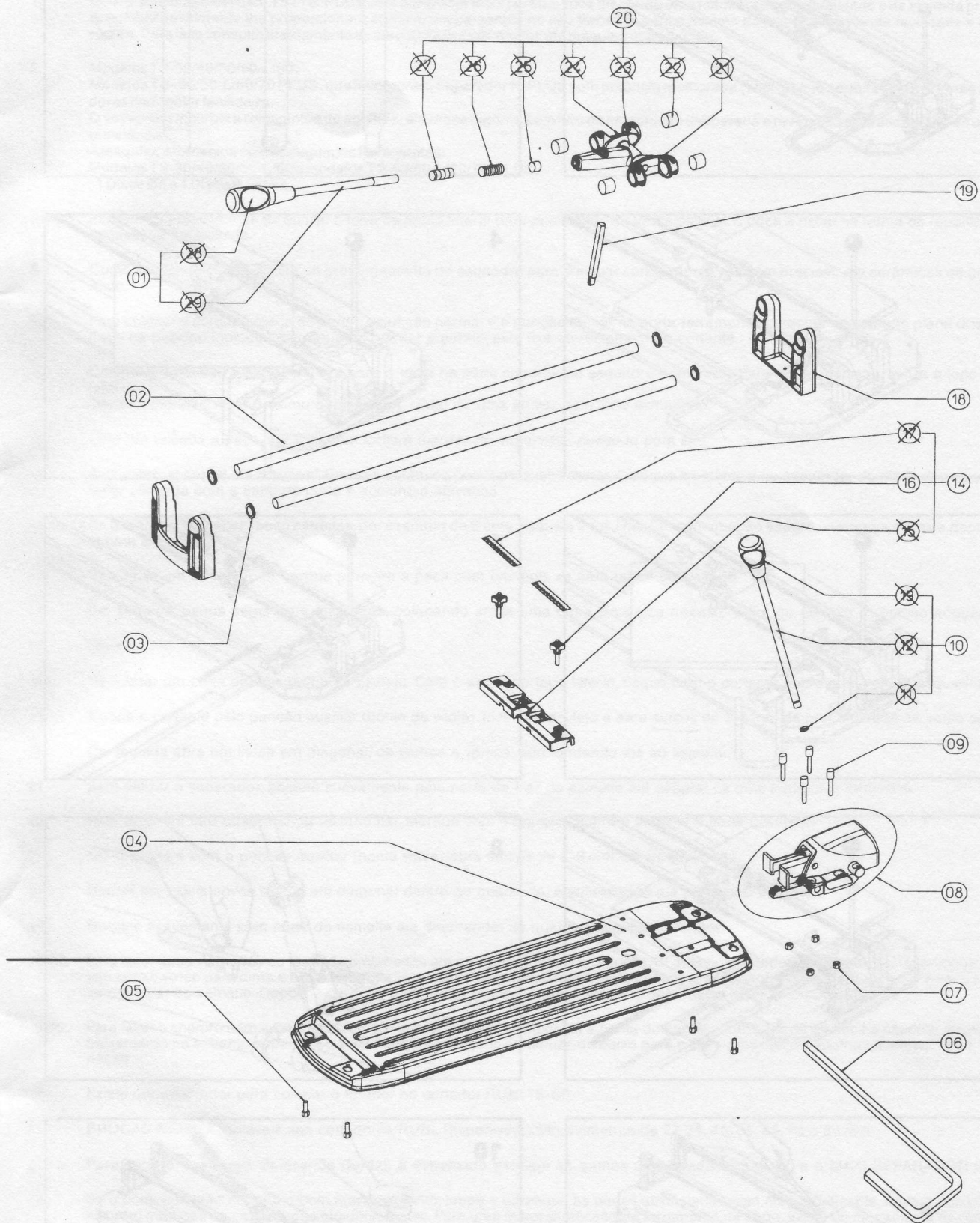

TS / TS-L / TS-PLUS

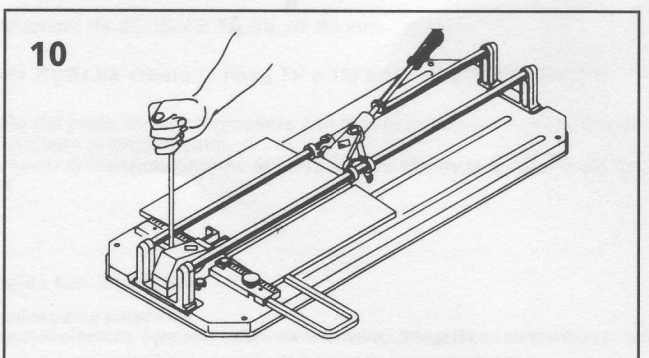
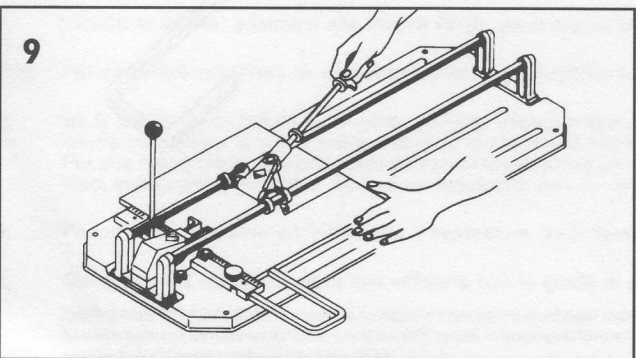
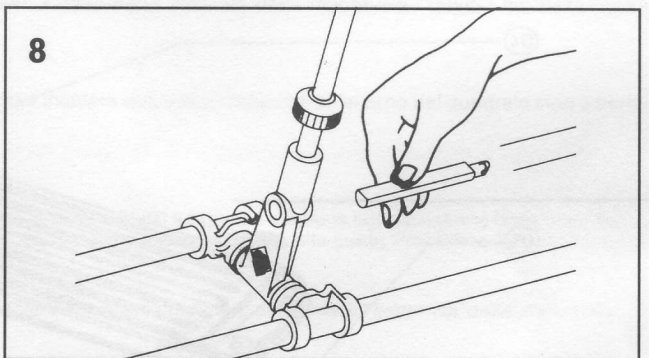
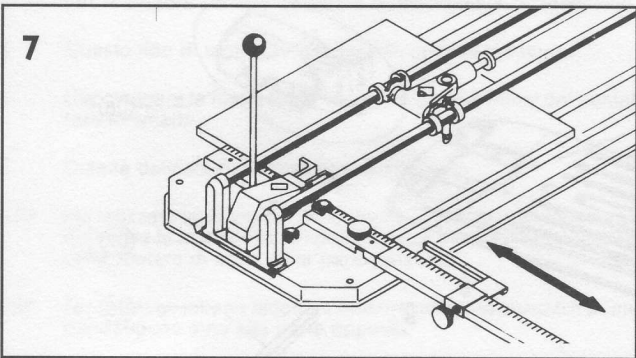
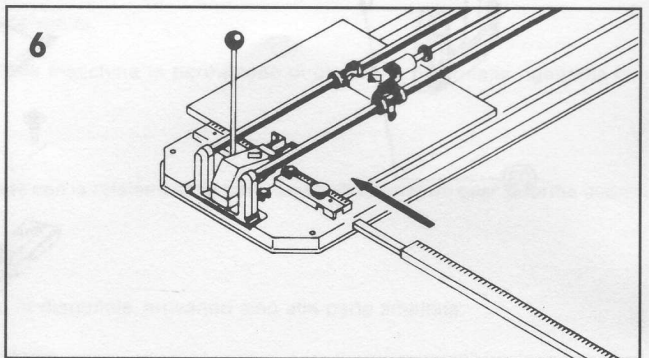
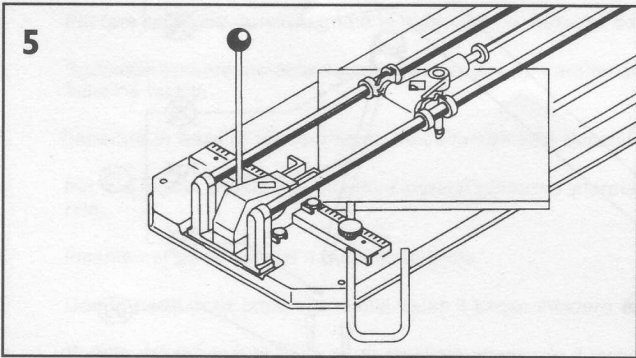
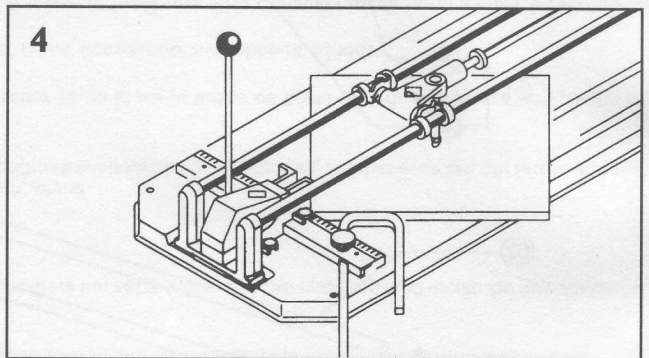
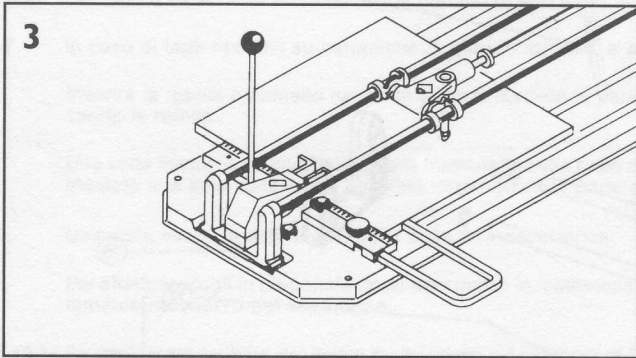
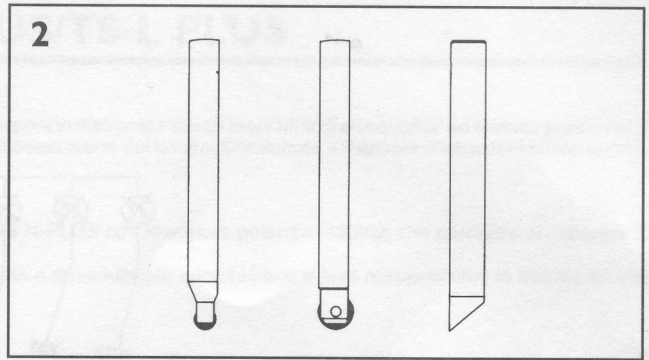
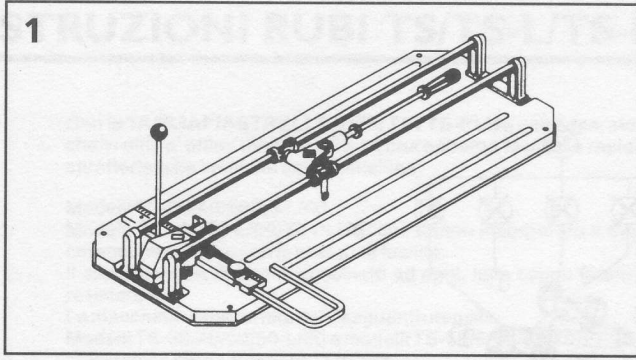

TS / TS-L / TS-PLUS

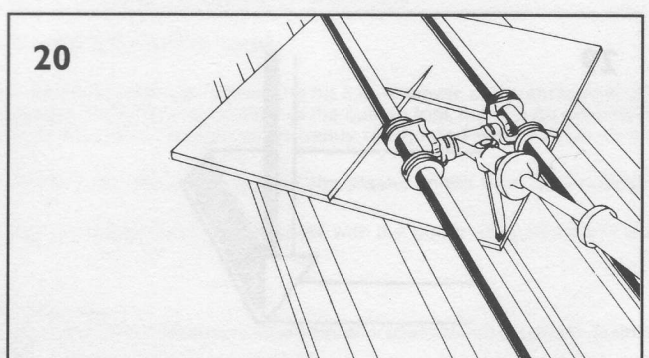
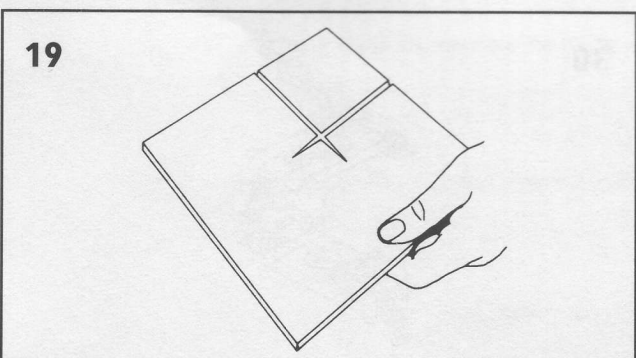
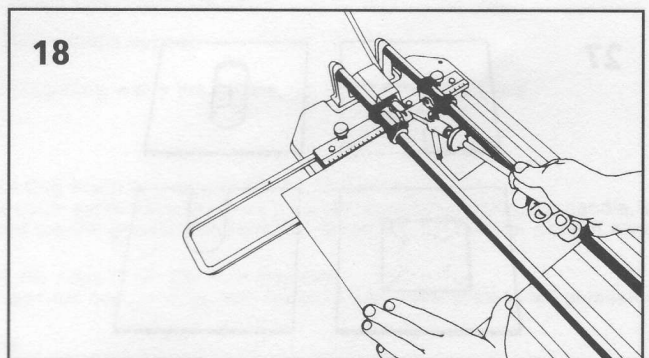
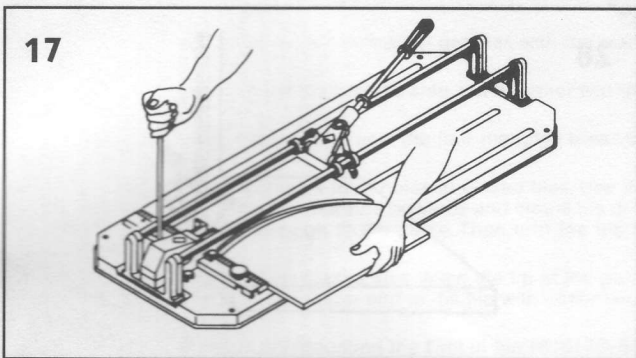
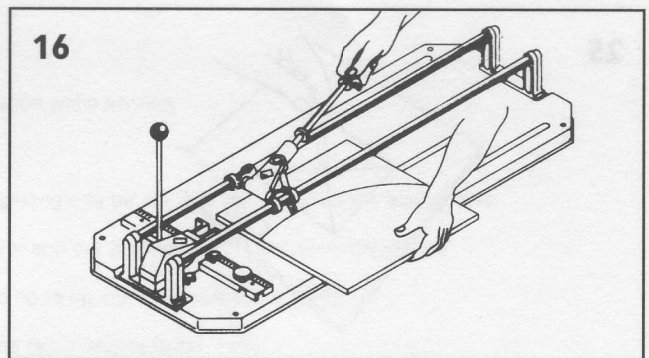
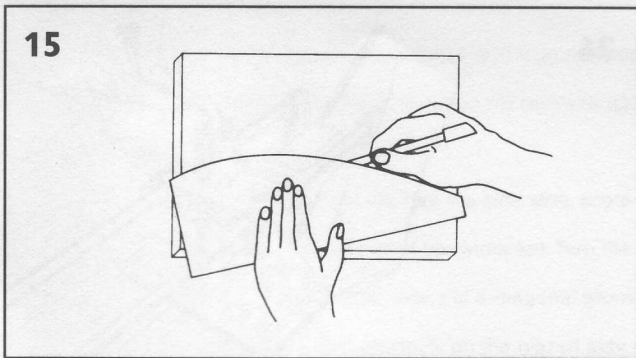
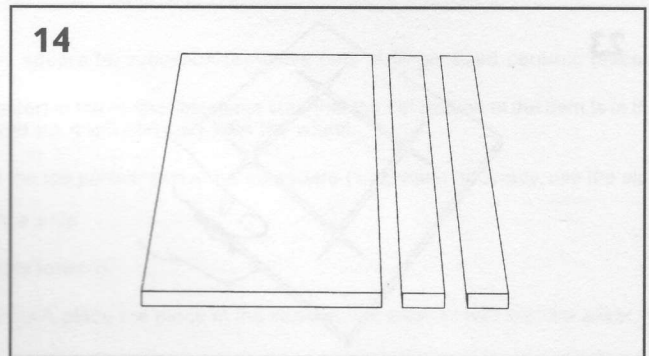
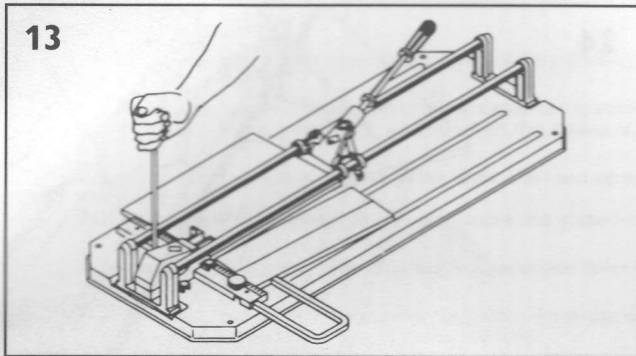
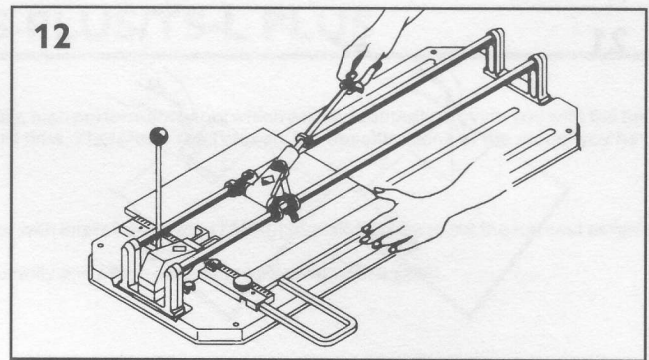
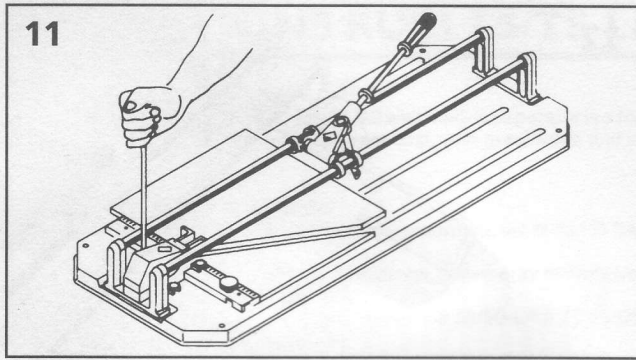

21

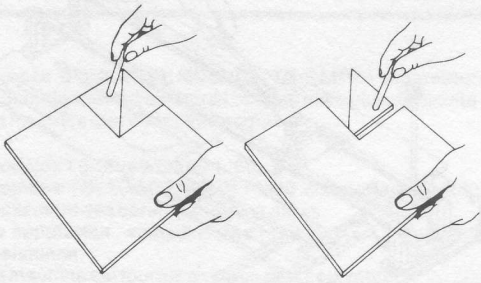

22

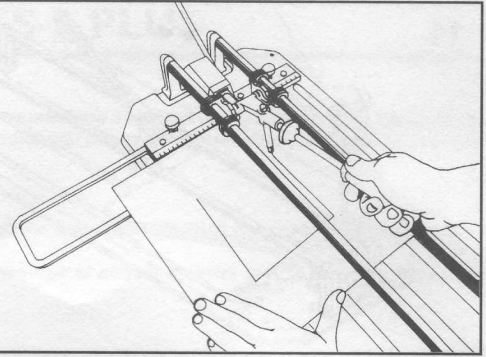

23

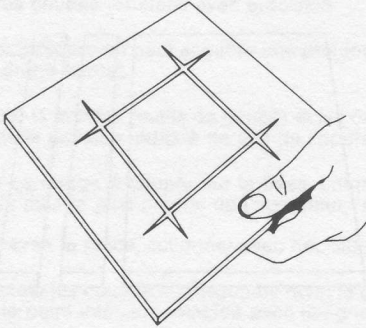

24

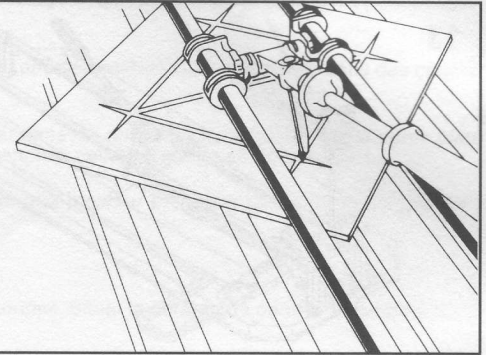

25

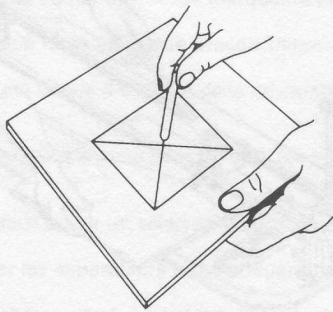

26

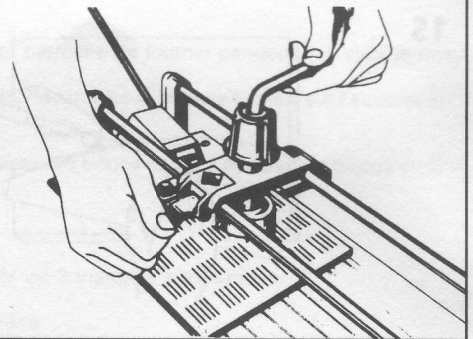

27

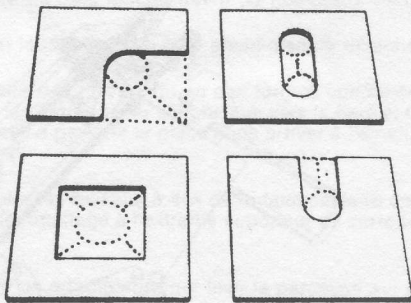

28

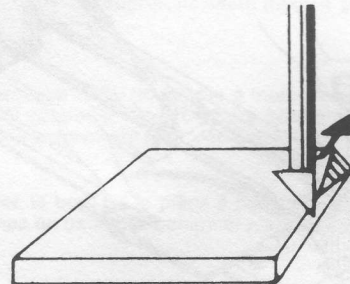

29

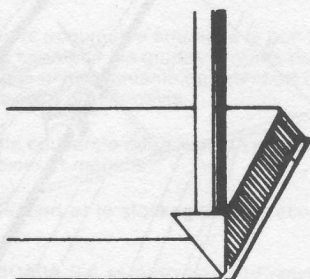

30

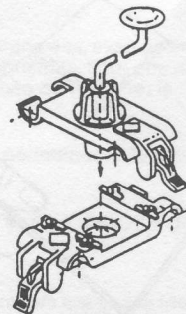

TS / TS-L / TS-PLUS

31

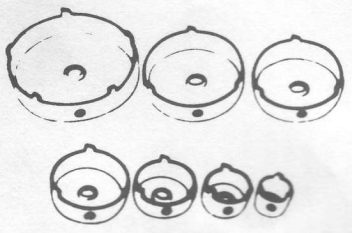

32

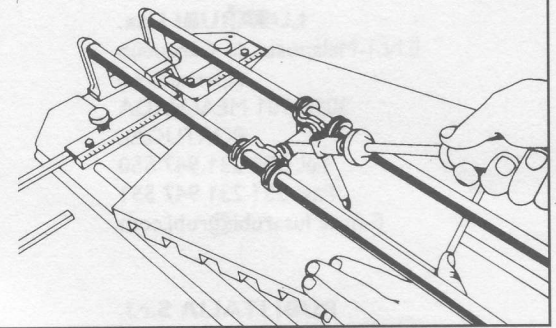

33

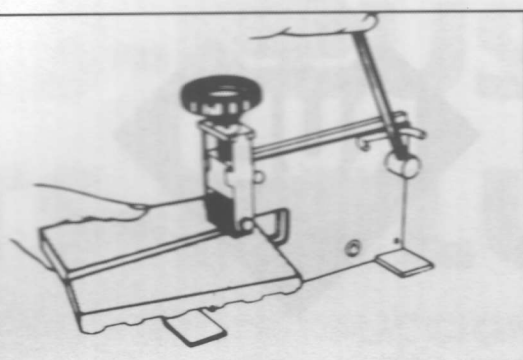

34

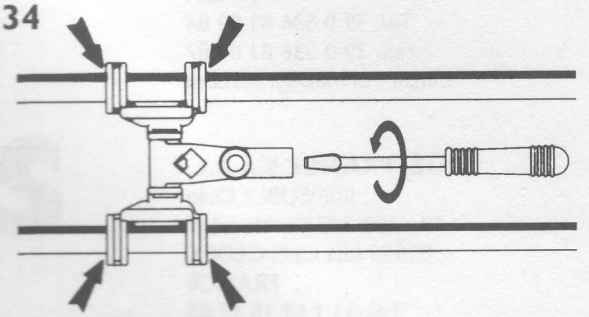

35

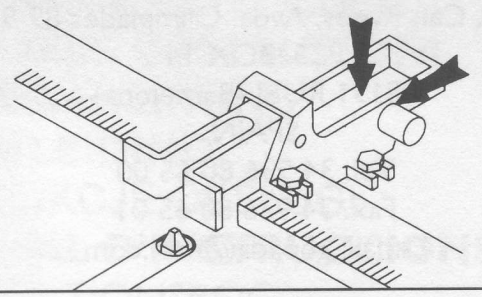

36

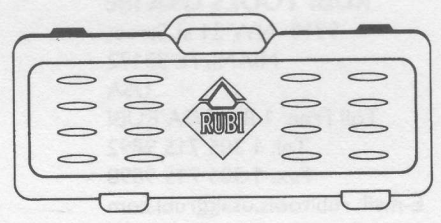

LUSARUBI Lda.
E.N.1-Malaposta do Carqueijo
Apartado 66
3050-901 MEALHADA
PORTUGAL
Tel. 351 231 947 550
Fax. 351 231 947 551
E-mail: luserubi@rubi.com

RUBI ITALIA S.r.l.
Via San Simone, 10
41049 SASSUOLO (MO)
ITALIA
Tel. 39 0 536 81 09 84
Fax. 39 0 536 81 09 87
E-mail: rubitalia@rubi.com

RUBI FRANCE S.A.R.L.
IMMEUBLE Oslo
19 AVENUE DE Norvège
91953 LES ULIS CEDEX
FRANCE
Tel. 33 1 69 18 17 85
Fax. 33 1 69 18 17 89
E-mail: rubifrance@rubi.com

RUBI TOOLS USA Inc
9910 NW 21 st Street
MIAMI, FL 33172
USA
Toll Free: 1 866 USA RUBI
Tel. 1 305 715 9892
Fax. 1 305 715 9898
E-mail: rubitools.usa@rubi.com

RUBI DEUTSCHLAND GmbH
Sattlerstraße 2
30916 Isernhagen-Kirchhorst
DEUTSCHLAND
Tel. 49 (0) 5136 97 6180
Fax. 49 (0) 5136 97 6140
E-mail: rubideutschland@rubi.com

RUBI NEDERLAND BV.
Verlengde Poolseweg 34-46
4818 CL BREDA
NEDERLAND
Tel.31 (0) 76 52 44 880
Fax. 31 (0) 76 52 44 666
E-mail: rubinederland@rubi.com



GERMANS BOADA S.A.
Pol. Can Rosés, Avda. Olimpíades 89-91
P.O. BOX 14
08191 RUBI (Barcelona)
SPAIN
Tel. 34 936 80 65 00
Fax. 34 936 80 65 01
E-mail: gboada@rubi.com