

BOSTITCH®





SB-150SX, SB-150SXHD, SB-1664FN, SB-2IN1, SB-1842BN, SB-1850BN, SB-HC50FN



- (GB) TOOL TECHNICAL DATA (ORIGINAL INSTRUCTIONS)
- (FR) DONNÉES TECHNIQUES (TRADUCTION DE L'ORIGINAL)
- (DE) TECHNISCHE GERÄTEDATEN (ÜBERSETZUNG DES ORIGINALS)
- (NL) TECHNISCHE SPECIFICATIE (VERTALING VAN ORIGINEEL)
- (DK) TEKNISKE DATA (OVERSÆTTELSE AF ORIGINAL)
- (FI) TEKNISET TIEDOT (KÄÄNNÖS ALKUPERÄISESTÄ)
- (GR) Τεχνικά στοιχεία (ΜΕΤΑΦΡΑΣΗ ΑΠΟ ΤΟ ΠΡΩΤΟΤΥΠΟ)
- (IT) DATI TECNICI (TRADUZIONE DELL'ORIGINALE)
- (NO) TEKNISKE DATA (OVERSETTELSE FRA ORIGINAL)
- (PT) ESPECIFICAÇÕES TÉCNICAS (TRADUÇÃO DO ORIGINAL)
- (ES) ESPECIFICACIONES TÉCNICAS (TRADUCCIÓN DEL ORIGINAL)
- (SE) TEKNISK DATA (ÖVERSÄTTNING AV ORIGINAL)
- (PL) DANE TECHNICZNE NARZĘDZI (TŁUMACZENIE Z WERSJI ORYGINALNEJ)
- (CZ) TECHNICKÁ DATA NÁSTROJE (PŘEKLAD ORIGINÁLU)
- (SK) TECHNICKÉ PARAMETRE (PREKLAD ORIGINÁLU)
- (HU) A SZERSZÁM MŰSZAKI ADATAI (EREDETI SZÖVEG FORDÍTÁSA)

www.bostitch.eu

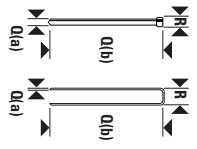

	SB-150SX	SB-150SXHD	SB-1664FN	SB-21N1	SB-1842BN	SB-1850BN	SB-HC50FN	
	A	241 mm	266 mm	286 mm	235 mm	235 mm	293 mm	
	B	222 mm	266 mm	292 mm	216 mm	216 mm	241 mm	275 mm
	C	51 mm	76 mm	76 mm	51 mm	51 mm	51 mm	76 mm
	D	1.2 kg	1.72 kg	1.83 kg	1.08 kg	1.08 kg	1.22 kg	1.98 kg
	E	86.7 dB	91.9 dB	96.8 dB	86.6 dB	89.3 dB	88.3 dB	96.8 dB
	F	92.7 dB	98.9 dB	100.3 dB	93.3 dB	93.4 dB	91.8 dB	100.3 dB
	G	79.7 dB	85.9 dB	87.3 dB	80.3 dB	80.4 dB	78.8 dB	87.3 dB
	H	1.77 / 0.86 m/s ²	1.89 / 0.95 m/s ²	2.13 / 1.07 m/s ²	1.91 / 0.96 m/s ²	1.67 / 0.84 m/s ²	1.62 / .81 m/s ²	2.13 / 1.07 m/s ²
	I	7 Bar	7 Bar	7 Bar	7 Bar	7 Bar	7 Bar	7 Bar
	J	5 Bar	5 Bar	5 Bar	5 Bar	5 Bar	5 Bar	5 Bar
	K	0.85 Ltr	1.6 Ltr	1.6 Ltr	0.72 Ltr	0.73 Ltr	0.73 Ltr	1.6 Ltr
	L	2	1 / 2	2	2	2	2	2
	M	BC602	BC602	BC602	BC602	BC602	BC602	BC602
	N	BC603	BC603	BC603	BC603	BC603	BC603	BC603
	O	O-lube	O-lube	O-lube	O-lube	O-lube	O-lube	O-lube
	P	SX	SX	SB16	BT13 / SX	BT13	BT13	HCFN
	Q(a)	1x1.27 mm	1x1.27 mm	1.8 mm	1x1.27 mm	1x1.27 mm	1x1.27 mm	1.8 mm
	Q(b)	15-38 mm	15-38 mm	32-64 mm	15-40 mm	15-40 mm	15-50 mm	20-50 mm
	R	5.8 mm	5.8 mm	3.1 mm	2.1/5.8 mm	2.1 mm	2.1 mm	2.8 mm
	S	100	100	100	100	100	100	100
T	N/A	N/A	N/A	N/A	N/A	N/A	N/A	
U	N/A	N/A	N/A	N/A	N/A	N/A	N/A	

SB-1842BN, SB-1850BN,
SB-2IN1, SB-HC50FN

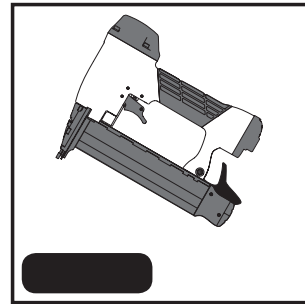
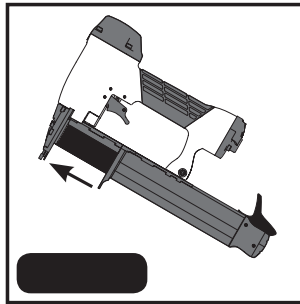
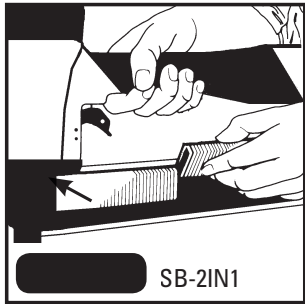
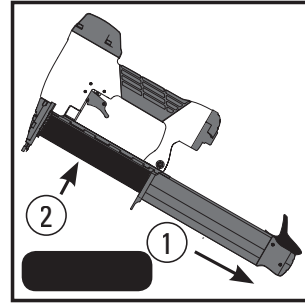
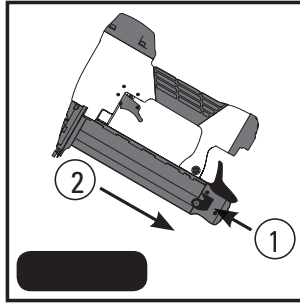
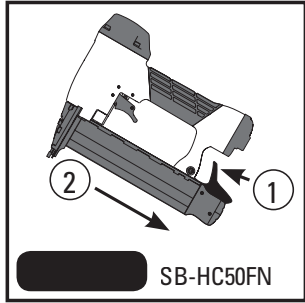

SB-150SX, SB-150SXHD

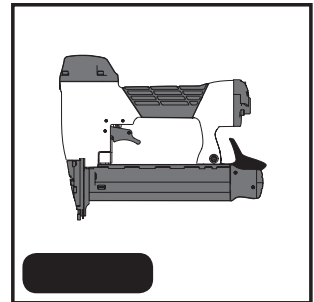
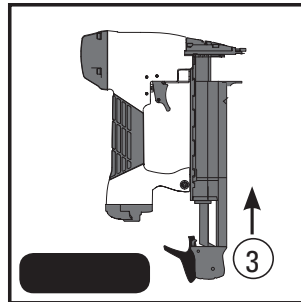
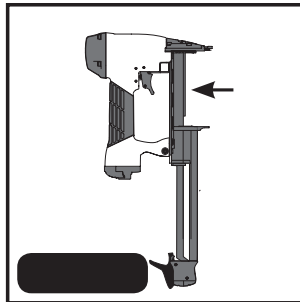
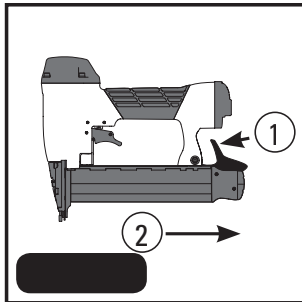

SB-1664FN

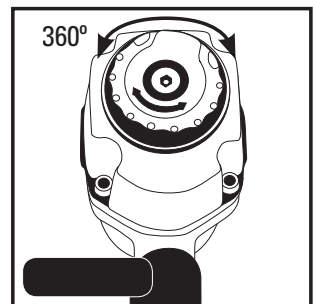
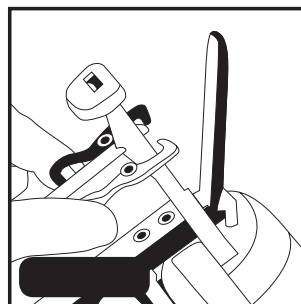
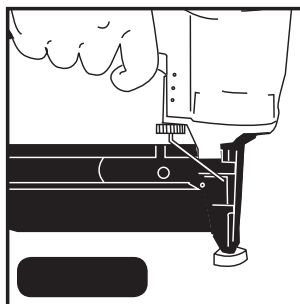
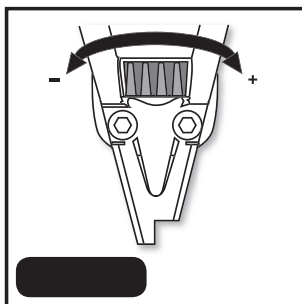
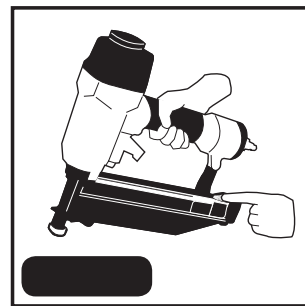
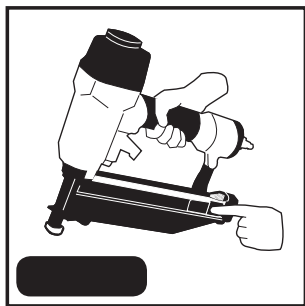

	GB	FR	DE	NL
A	Length	Longueur	Länge	Lengte
B	Height	Hauteur	Höhe	Hoogte
C	Width	Largeur	Breite	Breedte
D	Weight	Poids	Gewicht	Gewicht
E	Noise LPA, 1s, d	Niveau de bruit LPA, 1s, d	Geräuschpegel, LPA, 1s, d	Geluid LPA, 1s, d
F	Noise LWA, 1s, d	Niveau de bruit LWA, 1s, d	Geräuschpegel, LWA, 1s, d	Geluid LWA, 1s, d
G	Noise LPA, 1s, 1m	Niveau de bruit LPA, 1s, 1m	Geräuschpegel, LPA, 1s, 1m	Geluid LPA, 1s, 1m
H	Vibration / Uncertainty	Vibration / incertitude	Vibration / Unsicherheit	Trilling / Onzekerheid
I	P max Bar	Pression max bars	Höchstdruck, Bar	Werkdruk max Bar
J	P min Bar	Pression min bars	Mindestdruck, Bar	Werkdruk min Bar
K	Air consumption per shot @ 5.6 Bar	Consommation au coup à 5,6 Bar	Luftverbrauch pro Zyklus bei einem Druck von 5,6 Bar	Luchtverbruik per schot @ 5.6 Bar
L	Activation type	Type de déclenchement	Aktivierungsart	Beveiliging
M	Summer lubricant	Lubrifiant d'été	Schmiermittel, Sommer	Zomer smering
N	Winter lubricant	Lubrifiant d'hiver	Schmiermittel, Winter	Winter smering
O	O-ring lubricant	Lubrifiant de joints toriques	O-Ring Schmiermittel	O-ring smering
P	Fastener Name	Désignation de la fixation	Werkzeugbezeichnung	Type apparaat
Q	Dimensions	Dimensions	Maße, mm	Afmetingen
R	Head/crown	Tête/couronne	Kopf/ Oberteil	Kop/Kroon
S	Magazine capacity	Capacité du chargeur	Kapazität des Magazins	Magazijn capaciteit
T	New Driver Length	Longueur du nouvel enfonceur	Neu Treiberlänge	Nieuwe slagpen lengte
U	Max. Depth Inside Piston	Profondeur. max antérieure du piston	Max. Kolbentiefe	Max. diepte binnenkant piston

	DK	FI	GR	IT
A	Længde	Pituus	Μήκος	Lunghezza
B	Højde	Korkeus	ψος	Altezza
C	Bredde	Leveys	Πλάτος	Larghezza
D	Vægt kg.	Paino kg	Βάρος	Peso
E	Støj LPA, 1s, d	Melu LPA, 1s, d	Στάθμη θορύβου Lpa, 1s, d	Rumorosità LPA, 1s, d
F	Støj LWA, 1s, d	Melu LWA, 1s, d	Στάθμη θορύβου Lwa, 1s, d	Rumorosità LWA, 1s, d
G	Støj LPA, 1s, 1m	Melu LPA, 1s, 1m	Στάθμη θορύβου Lpa, 1s, 1m	Rumorosità LPA, 1s, 1m
H	Vibration / uvished	Tärinä / epävarmuus	Vibration / Uncertainty	Vibrazione / incertezza
I	P max. bar	P max Bar	Μέγιστη πίεση	P max Bar
J	P min. bar	P min Bar	Ελάχιστη πίεση	P min Bar
K	Luftforbrug pr. skud ved 5,6 bar	Ilman kulutus per laukaisu @ 5.6 Bar	Κατανάλωση αέρα ανά βολή στα 5,6 Bar	Consumo aria per fessaggio @ 5.6 Bar
L	Aktiveringstype	Aktivoimistyyppi	Απλό ή αυτόματο	Tipo di attuazione
M	Sommersmøremiddel	Kesä voiteluaine	Θερινό λιπαντικό	Lubrificante estivo
N	Vintersmøremiddel	Talvi voiteluaine	Χειμερινό λιπαντικό	Lubrificante invernale
O	Smøremiddel til O-ring	O-renkaan voiteluaine	Λιπαντικό τσιμούχας	Lubrificante per O-rings
P	Klammens navn	Naulain tyyppi	Ονομασία συνδετήρα	Nome fessaggio
Q	Mål	Naulan koko	Διαστάσεις	Dimensioni
R	Hoved/krone	Kanta/Kruunu	Κεφαλή/κορώννα	Testa/cavallo
S	Magasinkapacitet	Lippaan tilavuus	Χωρητικότητα γεμιστήρα	Capacità magazzino
T	Nyt drevs længde	Iskurin pituus	Μήκος νέου οδηγού	Lunghezza nuovo martelletto
U	Max. dybde inde i stempel	Max syvvyys iskurin sisällä	Μέγιστο βάθος μέσα στο έμβολο	Profondità max. dentro il pistone

	NO	PT	ES	SE
A	Lengde	Comprimento	Largo	Längd
B	Høyde	Altura	Alto	Höjd
C	Bredde	Largura	Ancho	Bredd
D	Vekt	Peso	Peso	Vikt Kg.
E	Lydnivå LPA, 1s, d	Ruído LPA, 1s, d	Ruido LPA, 1s, d	Ljudnivå LPA, 1s, d
F	Lydnivå LWA, 1s, d	Ruído LWA, 1s, d	Ruido LWA, 1s, d	Ljudnivå LWA, 1s, d
G	Lydnivå LPA, 1s, 1m	Ruído LPA, 1s, 1m	Ruido LPA, 1s, 1m	Ljudnivå LPA, 1s, 1m
H	Vibrasjoner / usikkerhet	Vibração / Incerteza	Vibración/ Incertidumbre	Vibration / osäkerhet
I	Lufttrykk max Bar	Pressão máx. Bar	P max Bar	Lufttryck max Bar
J	Lufttrykk min Bar	Pressão mín. Bar	P min Bar	Lufttryck min Bar
K	Luft forbruk per skudd @ 5.6 Bar	Consumo de ar por golpe @ 5.6 Bar	Consumo aire disparo @ 5.6 Bar	Luftförbrukning per avfyrning@ 5.6 Bar
L	Avtrekksmekanisme	Tipo de disparo	Tipo de activación	Avfyrningstyp
M	Smøreolje for verktøy (Sommer)	Lubrificante para verão	Lubricante de verano	Sommarsmörjning
N	Smøreolje for verktøy (Vinter)	Lubrificante para inverno	Lubricante de invierno	Vintersmörjning
O	Smøreolje for O- ringer	Lubrificante para anéis	Lubricante O-ring	O-ringssmörjning
P	Spiker Navn	Nome do Fixador	Nombre del consumible	Maskinnamn
Q	Dimensjon	Dimensões	Dimensiones	Dimensjoner
R	Hode/ Krone	Coroa	Cabeza/corona	Ryggbredd
S	Magasin kapasitet	Capacidade do magazine	Capacidad cargador	Magasinskapasitet
T	Lengde på nytt hammerblad	Comprimento da lamina nova	Longitud nuevo clavador	Ny drivarlängd
U	Maks. dybde i stempel	Prof. máx. interna do pistão	Profun. max. Dentro piston	Max djup i kolv

	PL	CZ	SK	HU	RO
A	Długość	Délka	Dĺžka	Hosszúság	Lungime
B	Wysokość	Výška	Výška	Magasság	Înălțime
C	Szerokość	Šířka	Hĺbka	Szélesség	Lățime
D	Waga	Hmotnost kg	Hmotnosť	Súly Kg.	Greutate
E	Halas	Hladina hluku LpA, 1s, d	Hlučnosť LPA, 1s, d	Zaj LPA, 1s, d	Lpa zgomot, 1s, d
F	Halas	Hladina hluku LWA, 1s, d	Hlučnosť LWA, 1s, d	Zaj LWA, 1s, d	Lwa zgomot, 1s, d
G	Halas	Hladina hluku LpA, 1s, 1m	Hlučnosť LPA, 1s, 1m	Zaj LPA, 1s, 1m	Lpa zgomot, 1s, 1m
H	Drgania / nieokreśloność	Vibrace / proměnlivost	Vibrácie / neistota	Rezgés / bizonytalanság	Vibrații / incertitudine
I	P max bar	P max bar	P max Bar	P max Bar	P max, bar
J	P min bar	P min bar	P min Bar	P min Bar	P min, bar
K	Zuzycie powietrza na strzał @ 5,6 Bar	Spotřeba vzduchu na dávku při 5,6 barech	Spotřeba vzduchu na úkon 1 @ 5.6 Bar	Levegőfelhasználás / löket @ 5.6 Bar	Consum de aer pe bătaie la 5,6 bar
L	Sposób inicjowania strzału	Typ aktivace	Druh aktivácie	Aktiválási típus	Tipul activării
M	Olej letni	Letní mazivo	Letné mazadlo	Nyári kenőanyag	Lubrifiant de vară
N	Olej zimowy	Zimní mazivo	Zimné mazadlo	Téli kenőanyag	Lubrifiant de iarnă
O	Smar do O-ringów	Mazivo těsnicího kroužku	Mazadlo – kruh v tvare písmena O	Tömítőgyűrű kenése	Lubrifiant oring
P	Nazwa stosowanego łącznika	Název upínadla	Meno zošívачky	A kötőelem neve	Denumirea elementului de fixare
Q	Wymiary łączników	Rozměry	Dimenzie	Méreték	Dimensiuni
R	Szerokość łącznika	Hlava/korunka	Hlavica/vrchol	Fej / korona	Cap/coroană
S	Pojemność magazynka	Kapacita zásobníku	Kapacita zásobníka	A tár kapacitása	Capacitate magazie
T	Długość nowego bijaka	Délka nového unášeče	Dĺžka nového vodidla	Új tokmány hossza	Lungime cap de antrenare nou
U	Max.glebokość wewnątrz tłoka	Max. vnitřní hloubka pistu	Max. hĺbka vo vnútri piesta	Max. mélység a dugattyúban	Adâncime maximă în interiorul pistonului

⚠ IMPORTANT READ CAREFULLY: It is important that all operators read and understand all sections of this Tool Technical Data manual and the separate Safety and Operating Instruction Manual which come with this tool. Failure to do so could result in you or others in the working area to be seriously injured.

⚠ WARNING! Eye protection in accordance with 89/686/EEC, and with equal or greater grade than defined in EN166 should be used. However all aspects of operators work, environment and other type/s of machinery being used, should also be considered when selecting any personal protection equipment. Note: Non-side shielded spectacles and face shields alone do not provide adequate protection.

⚠ WARNING! To prevent accidental injuries:

- Never place a hand or any other part of the body in fastener discharge area of tool.
- Never point tool at yourself or anyone whether it contains fasteners or not.
- Never engage in horseplay.
- Never pull the trigger unless the nose is directed towards the work.
- Always handle the tool with care.
- Use the Bostitch tool only for the purpose for which it was designed, such as: the finishing around doors, windows and edging; draw bottoms, cabinet backs and cabinet making; picture framing and furniture trim. These tools should not be used for anything other than wood to wood applications.
- Do not pull the trigger or depress the trip mechanism whilst loading the tool.
- To prevent accidental actuation and possible injury, always disconnect air supply.
 1. Before making adjustments.
 2. When servicing the tool.
 3. When clearing a jam.
 4. When tool is not in use.
 5. When moving to a different work area, as accidental actuation may occur, possibly causing injury.
- Read the additional Safety & Operating instructions booklet before using tool.
- Do not use oxygen and combustible gases as an energy source for pneumatically operated tools.
- The operation of this tool can cause sparks and act as a source of ignition for flammable fuels and gases.

SB-1842BN, SB-1850BN, SB-2IN1, SB-HC50FN (Figs 1-4)	<ol style="list-style-type: none"> 1. Depress magazine release button and pull back magazine. (Fig 1a & 1b) 2. With magazine fully open, insert fasteners. Points must be against bottom of magazine. (Fig 2a & 2b) 3. Push magazine forward. (Fig 3) 4. Continue pushing until latch is engaged. (Fig 4)
SB-150SX, SB-150SXHD (Figs 5-8)	<ol style="list-style-type: none"> 1. Depress magazine release button and pull back magazine. (Fig 5) 2. Open magazine fully. Turn tool sideways with discharge area pointed away from yourself & others. Load staples in channel. (Fig 6) 3. Push magazine forward. (Fig 7) 4. Continue pushing until latch is engaged. (Fig 8)
SB-1664FN (Figs 9-11)	<ol style="list-style-type: none"> 1. Open the magazine: Pull pusher back to engage latch. (Fig 9) 2. With magazine fully open, insert fasteners. Points must be against bottom of magazine. (Fig 10) 3. Close magazine: Release latch by pulling latch tab and pusher together slightly to disengage, slide pusher against the nails. (Fig 11)

"DIAL-A-DEPTH™" FASTENER CONTROL ADJUSTMENT (FIG 12A-12B)

The DIAL-A-DEPTH™ Fastener Control adjustment feature provides close control of the fastener drive depth; from flush with the work surface to shallow or deep countersink. First, set the air pressure for consistent drive in the specific work, then use the DIAL-A-DEPTH™ Fastener Control adjustment to give the desired depth of drive.

JAM RELEASE - SB1664FN (FIG 13)

⚠ Warning! Always disconnect the air before clearing a jammed fastener.

Jam Clearing

Disconnect the air supply from the tool.

Relieve fasteners from pusher.

1. Depress latch button
2. With the latch button depressed, rotate the latch assembly upwards and forward until latch is on upward position
3. Clear jam

ADJUSTING THE MULTI-DIRECTIONAL EXHAUST

To adjust the multi-directional exhaust simply rotate the exhaust deflector in a desired position as illustrated: arrows. (Fig 14)

CONSIGNES DE SÉCURITÉ

FR

⚠ IMPORTANT ! LIRE ATTENTIVEMENT CETTE NOTICE : Il est essentiel que tous les utilisateurs des outils lisent et comprennent toutes les sections de ce manuel de données techniques sur l'outil ainsi que le manuel séparé de consignes de sécurité et d'utilisation fourni avec l'outil. Tout manquement à cette mesure de précaution importante pourrait être la cause d'accidents et de blessures graves pour l'utilisateur de l'outil comme pour d'autres personnes se trouvant à proximité de la zone de travail.

⚠ ATTENTION ! Il faudra porter un système de protection des yeux conforme à la norme 89/686/EEC et d'une valeur de protection égale ou supérieure à celle définie par la norme EN166. Cependant, tous les aspects du travail de l'opérateur, l'environnement et autres types de machines utilisées, doivent aussi être pris en considération en choisissant des équipements de protection individuelle appropriés. **NB:** Les lunettes dépourvues d'écran latéral ainsi que les masques à poussière n'offrent pas une protection suffisante.

⚠ MISE EN GARDE! Pour éviter toute blessure accidentelle:

- Ne jamais mettre la main ni aucune autre partie du corps dans la zone d'éjection des clous.
- Ne jamais diriger la machine vers soi-même ni vers autrui, qu'elle soit chargée ou non.
- Ne jamais s'amuser ou chahuter avec la fixeuse.
- Ne jamais appuyer sur la gâchette si le nez n'est pas appuyé contre la pièce à usiner.
- Toujours manipuler la fixeuse avec précaution.
- N'utilisez les outils Bostitch que pour les applications pour lesquels ils sont prévus, par exemple : les finitions autour des portes et des fenêtres, les moulures ; les fonds de tiroirs et les dos de meubles ; la fabrication et la décoration de meubles et les travaux d'encadrement. Ces outils ne doivent pas être utilisés pour des matériaux autres que le bois et pour des applications autres que celles impliquant le bois.
- Ne jamais appuyer sur la gâchette ni sur le palpeur pendant le chargement de la fixeuse.
- Pour éviter toute mise en marche accidentelle et par conséquent des risques de blessures, il faut toujours débrancher l'air :
 1. Avant de procéder à un réglage.
 2. Pendant les opérations d'entretien.
 3. Pour débloquer un grippage.
 4. Lorsque l'outil est inutilisé.
 5. Si l'on se déplace dans une autre zone de travail, afin d'éviter toute mise en marche accidentelle et par conséquent des risques de blessures.
- Veuillez lire le livret de consignes de sécurité et d'utilisation supplémentaires avant d'utiliser l'outil.
- N'utilisez pas d'oxygène ou de gaz inflammables comme source d'énergie pour des outils pneumatiques.
- L'utilisation de cet outil peut être la source d'étincelles et entraîner l'ignition de matières et de gaz inflammables.

SB-1842BN,
SB-1850BN,
SB-2IN1,
SB-HC50FN
(Figs 1-4)

1. Appuyez sur le bouton d'ouverture du magasin et tirez ce dernier en arrière. (Fig 1a & 1b)
2. Avec le magasin entièrement ouvert, insérez les agrafes. Les pointes doivent être placées contre le fond du magasin. (Fig 2a & 2b)
3. Repoussez le magasin en avant. (Fig 3)
4. Continuez jusqu'à ce que le loquet soit enclenché. (Fig 4)

SB-150SX,
SB-150SXHD
(Figs 5-8)

1. Appuyez sur le bouton d'ouverture du magasin et tirez ce dernier en arrière. (Fig 5)
2. Ouvrez entièrement le magasin. Tournez l'outil sur le côté en éloignant le système de décharge de vous-même et des autres personnes. Chargez les agrafes dans la glissière. (Fig 6)
3. Repoussez le magasin en avant. (Fig 7)
4. Continuez jusqu'à ce que le loquet soit enclenché. (Fig 8)

SB-1664FN
(Figs 9-11)

1. Ouvrir le magasin: Tirer le pousse-clou jusqu'à ce qu'il s'enclenche. (Fig 9)
2. Avec le magasin entièrement ouvert, insérez les agrafes. Les pointes doivent être placées contre le fond du magasin. (Fig 10)
3. Fermer le magasin: décrocher le pousse-clou en serrant le levier et le pousse-clou ensemble puis faire glisser le pousse-clou contre les clous. (Fig 11)

LE REGULATEUR DE PROFONDEUR "DIAL-A-DEPTH™" (FIG 12A-12B)

Le régulateur de profondeur DIAL-A-DEPTH™ fournit un contrôle précis de la profondeur d'enfoncement de la fixation: à ras de la surface de la pièce usinée, légèrement ou profondément enfoncé. Etalonner d'abord la pression de l'air comprimé pour une pénétration constante du matériel à fixer puis utiliser le régulateur DIAL-A-DEPTH™ pour obtenir la profondeur d'enfoncement désirée.

DEBLOCAGE - SB1664FN (FIG 13)

⚠ Mise en Garde! Debrancher la cloueuse du circuit d'air comprime avant de la debloquer.

Déblocage

Débrancher la cloueuse du circuit d'air comprimé avant de la débloquent.

Enlever le pousse-clou des clous.

1. Appuyer sur le bouton de déclenchement
2. En appuyant sur le bouton de déclenchement, tourner le crochet vers le haut et en avant
3. Débloquent

DEFLECTEUR D'AIR ORIENTABLE

Pour orienter l'échappement d'air il suffit de le tourner dans la position souhaitée, flèches. (Fig 14)

SICHERHEITSHINWEISE

DE

⚠ **WICHTIG – BITTE AUFMERKSAM LESEN:** Es ist wichtig, dass jeder Bediener sämtliche Abschnitte dieses werkzeugtechnischen Datenhandbuchs und die mit diesem Werkzeug gelieferte gesonderte Sicherheits- und Bedienungsanleitung lesen und verstehen. Ansonsten besteht für Sie und andere im Arbeitsbereich die Gefahr schwerer Verletzungen.

⚠ **ACHTUNG!** Es sollte ein Augenschutz gemäß 89/686/EEC und mindestens lt. Definition in EN166 getragen werden. Bei der Wahl der persönlichen Schutzausrüstung sind jedoch auch sämtliche Aspekte der von Bedienern geleisteten Arbeit, Umgebung und sonstiger benutzter Maschinentypen zu berücksichtigen. Hinweis: Schutzbrillen ohne seitlichen Schutz oder ein Gesichtsschutz allein stellen keinen ausreichenden Schutz dar.

⚠ **ACHTUNG!** So vermeiden Sie Unfallverletzungen:

- Niemals die Hände oder andere Körperteile in den Auswurfbereich des Gerätes halten.
- Das geladene oder nicht geladene Gerät niemals gegen sich selbst oder andere richten.
- Niemals mit dem Heftgerät Unfug treiben.
- Niemals den Auslöser betätigen, bevor die Nase nicht auf das Arbeitsteil gerichtet ist.
- Das Heftgerät immer mit Vorsicht behandeln.
- Das Bostitch Werkzeug sollte ausschließlich zum angegebenen Zweck verwendet werden, z. B.: zur Endbearbeitung an Türen, Fenstern und Borten; zum Einziehen von Böden, Schrankrückwänden und zur Schrankfertigung; zur Rahmung von Bildern und Verzierung von Möbeln. Diese Werkzeuge sind ausschließlich zur Verbindung von Holzmaterial vorgesehen.
- Nicht den Abzug oder den Auslösemechanismus während des Ladens des Gerätes ziehen.
- Um das versehentliche Auslösen und mögliche Unfälle zu vermeiden, ist die Luftzufuhr immer abzukoppeln:
 1. Vor dem Ausführen von Justierungen.
 2. Bei der Wartung des Gerätes.
 3. Beim Beseitigen von Blockaden.
 4. Wenn das Gerät nicht verwendet wird.
 5. Beim Wechsel in einen anderen Arbeitsbereich, da das Gerät versehentlich ausgelöst werden kann und möglicherweise Verletzungen verursacht werden.
- Lesen Sie vor Gebrauch des Werkzeugs bitte die Hinweise zu Sicherheit und Betrieb in der zusätzlichen Anleitung.
- Niemals Sauerstoff oder brennbare Gase als Antrieb für pneumatische Werkzeuge verwenden.
- Bei Verwendung dieses Werkzeugs können Funken entstehen und zur Zündquelle für brennbare Kraftstoffe und Gase werden.

SB-1842BN, SB-1850BN, SB-2IN1, SB-HC50FN (Figs 1-4)	<ol style="list-style-type: none">1. Drücken Sie den Magazinauslöseknopf und ziehen Sie das Magazin zurück. (Fig 1a & 1b)2. Legen Sie die Stifte in das vollständig geöffnete Magazin ein. Die Spitzen der Stifte müssen zum Magazinboden gerichtet sein. (Fig 2a & 2b)3. Schieben Sie das Magazin nach vorn. (Fig 3)4. Drücken Sie es bis zum Einrasten vor. (Fig 4)
SB-150SX, SB-150SXHD (Figs 5-8)	<ol style="list-style-type: none">1. Drücken Sie den Magazinauslöseknopf und ziehen Sie das Magazin zurück. (Fig 5)2. Öffnen Sie das Magazin vollständig. Drehen Sie das Werkzeug zur Seite, sodass der Austragsbereich von Ihnen und anderen Personen weg gerichtet ist. Legen Sie die Klammern in die Rinne ein. (Fig 6)3. Schieben Sie das Magazin nach vorn. (Fig 7)4. Drücken Sie es bis zum Einrasten vor. (Fig 8)
SB-1664FN (Figs 9-11)	<ol style="list-style-type: none">1. Öffnen der Lagerung: Die Stossvorrichtung nach hinten ziehen, bis diese in ihre Kopplung einrastet. (Fig 9)2. Legen Sie die Stifte in das vollständig geöffnete Magazin ein. Die Spitzen der Stifte müssen zum Magazinboden gerichtet sein. (Fig 10)3. Die Lagerung schließen: Die Stossvorrichtung losmachen, indem der Kopplungshebel und die Stossvorrichtung zusammengedrückt werden. Dann die Stossvorrichtung gegen die Nägel drücken. (Fig 11)

SENKUNGSREGLER "DIAL-A-DEPTH™" (FIG 12A-12B)

Durch den Senkungsregler DIAL-A-DEPTH™ wird eine präzise Kontrolle der Senkungstiefe der Klammern erzielt und eine Gleichstellung mit der Oberfläche des zu bearbeitenden Teils von leicht bis ganz eingesenkt erreicht. Zuerst den Druckwert der Druckluft für ein konstantes Eintreiben in das zu befestigende Material eichen, dann den DIAL-A-DEPTH™ Regler zum Einstellen der gewünschten Einsenkung einsetzen.

BESEITIGEN VON VERKLEMMUNGEN - SB1664FN (FIG 13)

⚠ WARNUNG! Die Nietmaschine immer vor dem beseitigen von verklemmungen von der druckluft ablösen.

Beseitigung von Verklemmungen

Die Nietmaschine vor dem Beseitigen von Verklemmung immer von der Druckluft ablösen.

Die Stossvorrichtung von den Nägeln lösen..

1. Den Ablöseknopf drücken
2. Bei gedrücktem Ablöseknopf den Haken vor- und zurückbewegen
3. Verklemmungen beseitigen

LUFTAUSRICHTUNGSDEFLEKTOR

Zur Ausrichtung des Ablasses genügt es, diesen in die gewünschte Stellung zu bringen, Pfeile. (Fig 14)

VEILIGHEIDSINSTRUCTIES

NL

⚠ **BELANGRIJK, LEES DIT ZORGVULDIG:** Het is belangrijk dat alle operators alle delen van deze Handleiding met technische informatie over dit gereedschap en de afzonderlijke Handleiding voor veiligheid en bediening lezen en begrijpen. Wanneer dit niet gebeurt, kan dit leiden tot ernstig letsel voor u of anderen in de werkomgeving

⚠ **OPGELET!** Men dient oogbescherming conform 89/686/EEC en een gelijke of hogere klasse dan in EN166 te gebruiken. Alle aspecten van de werkzaamheden van operator, milieu en andere gebruikte type/s machines dienen eveneens overwogen te worden bij het selecteren van lichamelijke beschermingsapparatuur. Opmerking: Een bril zonder laterale afscherming of een masker voor het gezicht alleen bieden geen adequate bescherming.

⚠ **WAARSCHUWING!** Om toevallige wonden te vermijden:

- De hand of gelijk welk ander lichaamsdeel nooit in het uitgangsgedeelte van de bevestigingsmiddelen van het gereedschap steken;
- Het gereedschap nooit naar zichzelf of tegen andere personen richten, of er nu bevestigingsmiddelen in het gereedschap zitten of niet;
- Nooit schertsen met de hechtmachine;
- Nooit op de trekker duwen wanneer de neus niet in de richting staat van het materiaal dat gehecht moet worden;
- Het gereedschap steeds met zorg behandelen;
- Gebruik het Bostitch-gereedschap alleen voor het doel waarvoor het is ontworpen, zoals: het afwerken van deuren, ramen en borders; ladebodems, achterkanten van meubels en meubelmaken; lijsten en meubilaire versieringen. Gebruik dit gereedschap niet voor andere toepassingen dan hout op hout.
- Niet op de trekker duwen, noch op de taster tijdens het laden van het gereedschap.
- Om onvoorzien bediening en mogelijk letsel te voorkomen, de luchttoevoer altijd afkoppelen:
1. Alvorens afstellingen uit te voeren. 2. Tijdens onderhoud van het gereedschap. 3. Bij het verhelpen van een blokkering. 4. Wanneer het gereedschap niet in gebruik is. 5. Tijdens verplaatsing naar een andere werkzone, aangezien het gereedschap per ongeluk geactiveerd kan worden en mogelijk letsel kan veroorzaken.
- Leest u het boekje met aanvullende veiligheidsinstructies en gebruiksaanwijzingen alvorens het gereedschap in gebruik te nemen.
- Gebruik geen zuurstof en brandbare gassen als energiebron voor pneumatisch bediend gereedschap.
- De werking van dit hulpmiddel kan vonken veroorzaken en een ontstekingsbron zijn voor ontvlambare brandstoffen en gassen.

SB-1842BN, SB-1850BN, SB-2IN1, SB-HC50FN (Figs 1-4)	<ol style="list-style-type: none">1. De knop voor vrijgave van het magazijn indrukken en het magazijn naar achteren trekken. (Fig 1a & 1b)2. De bevestigingsmiddelen met het magazijn helemaal open in het magazijn plaatsen. Punten moeten tegen onderkant van magazijn aan liggen. (Fig 2a & 2b)3. Magazijn naar voren duwen. (Fig 3)4. Aandrukken totdat vergrendeling pakt. (Fig 4)
SB-150SX, SB-150SXHD (Figs 5-8)	<ol style="list-style-type: none">1. De knop voor vrijgave van het magazijn indrukken en het magazijn naar achteren trekken. (Fig 5)2. Magazijn helemaal openmaken. Gereedschap op een zijde leggen, met de nietopening van uzelf en anderen af gericht. Nietjes in kanaal plaatsen. (Fig 6)3. Magazijn naar voren duwen. (Fig 7)4. Aandrukken totdat vergrendeling pakt. (Fig 8)
SB-1664FN (Figs 9-11)	<ol style="list-style-type: none">1. Het magazijn openen: De spijkerduwer achterwaarts trekken tot zijn inschakeling in de haak. (Fig 9)2. De bevestigingsmiddelen met het magazijn helemaal open in het magazijn plaatsen. Punten moeten tegen onderkant van magazijn aan liggen. (Fig 10)3. Het magazijn sluiten: De spijkerduwer losshaken terwijl men de hendel aanhaking en de spijkerduwer samendrukt, vervolgens de spijkerduwer tegen de spijkers doen glijden. (Fig 11)

DE REGELAAR VAN INCASSERING "DIAL-A-DEPTH™" (FIG 12A-12B)

De regelaar van incassering DIAL-A-DEPTH™ levert een nauwkeurige controle van de diepte van de incassering van de vasthechting; op het niveau van het werkstuk ofwel lichtjes of veel verzonken. Eerst de druk van de perslucht ijken voor een constante penetratie in het vast te hechten materiaal, vervolgens de regelaar DIAL-A-DEPTH™ gebruiken om de gewenste incassering te leveren.

DEBLOKKERING - SB1664FN (FIG 13)

⚠ Waarschuwing! De hechtmachine loskoppelen van de perslucht vooraleer ze te deblokken.

Deblokkering

De hechtmachine loskoppelen van de perslucht vooraleer ze te deblokken.

De spijkerduwer wegnemen van de spijkers.

1. Op de loshaakknop drukken
2. Met de loshaakknop ingedrukt, de haak op- en voorwaarts draaien
3. Deblokken

SCHERMPLAAT ORIËNTEERBARE LUCHT

Om de uitlaat te richten is het voldoende deze in de gewenste stand te draaien, pijlen. (Fig 14)

SIKKERHEDINSTRUKTIONER

⚠ **VIGTIGT – SKAL LÆSES GRUNDIGT IGENNEM:** Det er vigtigt, at alle operatører læser og forstår alle afsnit i den Tekniske data-håndbog og den separate Sikkerheds- og driftsvejledningshåndbog, som leveres sammen med dette værktøj. Hvis dette undlades, kan det medføre, at du eller andre personer indenfor arbejdsområdet kommer alvorligt til skade.

⚠ **BEMÆRK!** Øjenbeskyttelse i overensstemmelse med 89/686/EEC, og af tilsvarende eller højere klasse end defineret i EN166, skal anvendes. Dog skal alle aspekter af operatørarbejde, miljø og andre anvendte maskintyper skal imidlertid også tages i betragtning ved udvælgelse af personligt sikkerhedsudstyr. Bemærk: Brilller uden sideskærm og kun udstyret med ansigtsskærm yder ikke tilstrækkelig beskyttelse.

⚠ **ADVARSEL!** For at forhindre personskader ved uheld:

- Anbring aldrig en hånd eller en anden legemsdel i udmundingsområdet for fastgøringsanordningen på værktøjet.
- Ret aldrig værktøjet mod Dem selv eller andre uanset om det indeholder fastgøringsanordninger eller ej.
- Lav aldrig sjov med værktøjet.
- Tryk aldrig på aftrækkeren, hvis næsen ikke er vendt direkte mod arbejdsområdet.
- Håndtér altid værktøjet med forsigtighed.
- Brug kun Bostitch værktøjet til det formål, som det er udviklet til, såsom: det afsluttende omkring døre, vinduer og kanter; skuffebunde, bagbeklædninger på skabe og samling af skabe; indramning af billeder og møbelbeklædning. Disse værktøjer skal ikke benyttes til andet end træ til træ anvendelse.
- Tryk aldrig på aftrækkeren eller på kontaktmekanismen, mens værktøjet påfyldes.
- For at forhindre utilsigtet aktivering og mulige personskader skal man altid afbryde luftforsyningen:
 1. Inden der foretages indstillinger.
 2. Ved vedligeholdelse af værktøjet.
 3. Når en tilstopning fjernes.
 4. Når værktøjet ikke er i anvendelse.
 5. Når værktøjet flyttes til et andet arbejdsområde, eftersom utilsigtet aktivering kan forekomme, med deraf følgende fare for personskader.
- Læs håndbogen med sikkerheds- og betjeningsanvisninger, før værktøjet tages i brug.
- Benyt ikke ilt og brændbare gasser som en energikilde til tryklufbetjent værktøj.
- Når dette værktøj anvendes, kan det forårsage gnistdannelse og dermed udgøre en antændelseskilde for brændbare brændstoffer og gasser.

SB-1842BN, SB-1850BN, SB-2IN1, SB-HC50FN (Figs 1-4)	<ol style="list-style-type: none">1. Tryk magasinets udløserknop ned, og træk magasinet tilbage. (Fig 1a & 1b)2. Isæt dykkerne, mens magasinet er helt åbent. De spidse ender skal ligge mod bunden af magasinet. (Fig 2a & 2b)3. Tryk magasinet fremad. (Fig 3)4. Fortsæt med at trykke, indtil låsen låses fast. (Fig 4)
SB-150SX, SB-150SXHD (Figs 5-8)	<ol style="list-style-type: none">1. Tryk magasinets udløserknop ned, og træk magasinet tilbage. (Fig 5)2. Åbn magasinet helt. Drej værktøjet om på siden med udfaldsområdet pegende væk fra dig og andre. Sæt hæfteklammer i kanalen. (Fig 6)3. Tryk magasinet fremad. (Fig 7)4. Fortsæt med at trykke, indtil låsen låses fast. (Fig 8)
SB-1664FN (Figs 9-11)	<ol style="list-style-type: none">1. Åbn magasinet: Træk skubberen tilbage, indtil indkoblingen finder sted. (Fig 9)2. Isæt dykkerne, mens magasinet er helt åbent. De spidse ender skal ligge mod bunden af magasinet. (Fig 10)3. Luk magasinet: Ophæv blokeringen af skubberen ved at stramme låsemekanismen og skubberen på samme tid; lad derefter skubberen glide op imod sømmene. (Fig 11)

DK

"DIAL-A-DEPTH™" DYBDEKONTROL (FIG 12A-12B)

"DIAL-A-DEPTH™" dybdekontrollen sikrer præcis kontrol af fastgøringsanordningernes isætningsdybde, lige fra samme niveau som arbejdsemnets overflade til lav eller dyb isætning. Man skal først indstille lufttrykket for korrekt isætning i det specifikke arbejde, hvorefter

"DIAL-A-DEPTH™" dybdekontrollen anvendes til at give den ønskede dybde.

FJERNELSE AF TILSTOPNING - SB1664FN (FIG 13)

⚠ Advarsel! Afbryd altid tryklufforsyningen til værktøjet, inden tilstopningen fjernes.

Fjernelse af tilstopning

Afbryd tryklufforsyningen til værktøjet, inden tilstopningen fjernes.

Frigør skubberen fra sømmene.

1. Tryk på frigivelsesknappen
2. Drej indkoblingsanordningen opad og fremad med frigivelsesknappen trykket ned
3. Fjern tilstopningen

JUSTERBAR LUFTDEFLEKTOR

Luftdeflektorens udstødning justeres ved blot at dreje den til den ønskede stilling, pilene. (Fig 14)

⚠ TÄRKEÄÄ – LUE HUOLELLISESTI: On tärkeää, että kaikki käyttäjät lukevat ja ymmärtävät tämän käyttöoppaan ja erillisen, tämän työkalun mukana toimitetun Turvallisuus- ja käyttöohjekirjan kaikki kohdat. Muussa tapauksessa seurauksena voi olla käyttäjän tai muiden työskentelyalueella olevien henkilöiden vakava loukkaantuminen.

⚠ VAROITUS! Työkalua käytettäessä on käytettävä direktiivin 89/686/EEC mukaisia silmäsuojuksia, jotka ovat luokituksestaan samat tai paremmat kuin EN166-määräyksessä mainitut suojukset. Kaikki työntekoon, ympäristöön ja muihin käytettäviin koneisiin liittyvät seikat täytyy kuitenkin ottaa huomioon henkilökohtaisia suojarusteita valittaessa. Huomaa: Sivusuojuksettomat lasit tai kasvosuojukset eivät yksistään takaa riittävää suojausta.

⚠ VAROITUS! Tapaturmien välttämiseksi:

- Älä koskaan laita käsiä tai muita kehon osia työkalun naulojen ulosyöttöalueelle.
- Älä koskaan osoita työkalulla itseäsi tai muita riippumatta siitä, onko työkalussa nauloja vai ei.
- Älä koskaan leiki työkalulla.
- Älä koskaan paina liipaisinta, ellei nokka ole suuntautunut työkalun päätä kohti.
- Käsittele työkalua aina suurella varovaisuudella.
- Käytä Bostitch-työkalua ainoastaan sen käyttötarkoitukseen, kuten: viimeistelytyöt ovien, ikkunoiden ja reunalistojen parissa; laatikostojen pohjat, kaappien taustalevyt ja kaapinvalmistus; kuvankehystys ja huonekalujen viimeistely. Näitä työkaluja ei tule käyttää muuhun kuin puutyöhön.
- Älä paina liipaisinta tai varmistinta työkalua ladattaessa nauloilla.
- Tahattomasta käynnistymisestä johtuvien tapaturmien välttämiseksi katkaise aina paineilman syöttö:
 1. Ennen säätöjen suorittamista;
 2. Työkalua huollettaessa;
 3. Purettaessa tukkeumaa;
 4. Kun työkalu ei ole käytössä;
 5. Siirryttäessä toiseen työtilaan, jolloin työkalu voi käynnistyä vahingossa ja aiheuttaa tapaturmia.
- Lue ylimääräinen Turvallisuus- ja käyttöohjekirjanen ennen työkalun käyttöä.
- Älä käytä happea ja tulenarkoja kaasuja paineilmalla toimivien työkalujen energialähteenä.
- Tämä työkalu saattaa toimiessaan muodostaa kipinöitä ja näin ollen sytyttää herkästi syttyviä polttoaineita ja kaasuja tuleen.

SB-1842BN, SB-1850BN, SB-2IN1, SB-HC50FN (Figs 1-4)	<ol style="list-style-type: none"> 1. Paina kasetin vapautuspainiketta ja vedä kasettia taaksepäin. (Fig 1a & 1b) 2. Kun kasetti on kokonaan auki, laita nastat paikalleen. Kärkien täytyy olla kasetin pohjaa vasten. (Fig 2a & 2b) 3. Työnnä kasettia eteenpäin. (Fig 3) 4. Jatka työntämistä, kunnes salpa lukkiutuu. (Fig 4)
SB-150SX, SB-150SXHD (Figs 5-8)	<ol style="list-style-type: none"> 1. Paina kasetin vapautuspainiketta ja vedä kasettia taaksepäin. (Fig 5) 2. Avaa kasetti kokonaan. Käännä työkalu kyljelleen niin että ulostuloalue osoittaa pois päin itsestäsi ja muista. Lataa niitit paikalleen. (Fig 6) 3. Työnnä kasettia eteenpäin. (Fig 7) 4. Jatka työntämistä, kunnes salpa lukkiutuu. (Fig 8)
SB-1664FN (Figs 9-11)	<ol style="list-style-type: none"> 1. Avaa syöttölaite: Vedä taaksepäin naulan työntäminen kunnes se on täysin paikoillaan koukussa. (Fig 1) 2. Pidä naulainta suunnattuna alaspäin ja syöttölaitetta kallistuneena eteenpäin. Aseta naularivit paikoilleen. (Fig 2) 3. Sulje syöttölaite: Irrota naulojen työntäminen kiristämällä kiinnitysvipua ja työntäminen yhtä aikaa. Tämän jälkeen anna työntimen liukua kohti nauloja. (Fig 11)

SYVYYDEN SÄÄDIN "DIAL-A-DEPTH™" (FIG 12A-12B)

Syvyyden säädin "DIAL-A-DEPTH™" tekee mahdolliseksi tarkan syvyyden säädön, tasamitasta matalaan tai korkeaan syvyyteen. Säädä ensin paineilma, jotta kiinnitettävään materiaaliin saatava tulos olisi mahdollisimman tasainen, ja sen jälkeen käytä säädintä DIAL-A-DEPTH™ saadaksesi halutun syvyyden.

JUUTTUMISKOHDAN SELVITTÄMINEN - SB1664FN (FIG 13)

⚠ Varoitus! Poista paineilma työkalusta ennen juuttumiskohdan purkamista.

Juuttumiskohdan selvittäminen

Poista paineilma ennen kuin ryhdyt purkamaan juuttumiskohtaa.

Poista naulat työntimestä.

1. Paina vapautusnappulaa
2. Vapautusnappulan ollessa painettuna alas, käännä hakaa ylös- ja eteenpäin
3. Selvitä juuttumiskohta

SUUNNATTAVA ILMANSUUTIN

Säätääksesi suuttimen suuntausta riittää kun käännät sitä haluttuun asentoon, nuolet. (Fig 14)

Δ ΣΗΜΑΝΤΙΚΟ - ΔΙΑΒΑΣΤΕ ΠΡΟΣΕΚΤΙΚΑ: Είναι σημαντικό όλοι οι χειριστές να διαβάσουν και να κατανοήσουν όλες τις ενότητες αυτού του εγχειριδίου Τεχνικών Στοιχείων Εργαλείου και του ξεχωριστού εγχειριδίου οδηγίες Ασφάλειας & Λειτουργίας που συνοδεύουν αυτό το εργαλείο. Σε αντίθετη περίπτωση, αυτό θα μπορούσε να οδηγήσει σε πρόκληση σοβαρού τραυματισμού σε εσάς ή σε άλλα άτομα στο χώρο εργασίας.

Δ ΠΡΟΕΙΔΟΠΟΙΗΣΗ! Θα πρέπει να χρησιμοποιείτε προστασία ματιών σύμφωνα με την οδηγία 89/686/ΕΟΚ, βαθμού ίσου ή μεγαλύτερου από τα όσα ορίζονται στο Πρότυπο EN166. Ωστόσο, κατά την επιλογή οποιουδήποτε προσωπικού εξοπλισμού προστασίας θα πρέπει επίσης να εξετάζονται όλες οι πτυχές εργασίας των χειριστών, το περιβάλλον και ο(οι) άλλος(οι) τύπος(οι) χρησιμοποιούμενων μηχανημάτων. Σημείωση: Τα προστατευτικά γυαλιά και οι προσωπίδες μόνο που δεν προφυλάσσουν στο πλάι δεν παρέχουν επαρκή προστασία.

Δ ΠΡΟΕΙΔΟΠΟΙΗΣΗ! Για την αποφυγή τυχαίων τραυματισμών:

- Μην τοποθετείτε ποτέ το χέρι ή οποιοδήποτε άλλο μέρος του σώματος στο χώρο εξαγωγής υνδετήρων του εργαλείου.
- Μην στρέψετε ποτέ το εργαλείο προς εσάς ή οποιονδήποτε άλλο, ανεξάρτητα από το εάν περιέχει συνδετήρες ή όχι.
- Μην επιδίδεστε ποτέ σε αστεία.
- Μην τραβάτε ποτέ τη σκανδάλη παρά μόνο εάν η μύτη προσανατολίζεται στο σημείο εργασίας.
- Χειρίζεστε πάντα με προσοχή το εργαλείο.
- Το εργαλείο αυτό της Bostitch να χρησιμοποιείται μόνο για το σκοπό για τον οποίο έχει σχεδιαστεί, για παράδειγμα: φινιρίσμα πόρτων και παραθύρων, επιπλοποιεία, κορνίζες και τελικά στάδια στην κατασκευή επίπλων. Τα εργαλεία αυτά να χρησιμοποιούνται σε ξύλινες επιφάνειες μόνο.
- Μην τραβάτε τη σκανδάλη ή μην πιέζετε το μηχανισμό παγίδευσης ενώ φορτώνετε το εργαλείο.
- Για να αποφύγετε την τυχαία ενεργοποίηση και τον πιθανό τραυματισμό, αποσυνδέετε πάντα την παροχή αέρα.
 1. Πριν πραγματοποιήσετε ρυθμίσεις.
 2. Κατά τη συντήρηση του εργαλείου.
 3. Κατά την αντιμετώπιση μιας εμπλοκής.
 4. Όταν το εργαλείο δεν χρησιμοποιείται.
 5. Όταν μετακινήστε σε ένα διαφορετικό χώρο εργασίας, καθώς μπορεί να επέλθει τυχαία ενεργοποίηση, προκαλώντας ενδεχομένως τραυματισμό.
- Πριν χρησιμοποιήσετε το εργαλείο διαβάστε το πρόσθετο φυλλάδιο οδηγίες Ασφάλειας & Λειτουργίας.
- Μην χρησιμοποιείτε για τα πνευματικά εργαλεία ως πηγή ενέργειας οξυγόνο και καύσιμα αέρια.
- Η λειτουργία του εργαλείου αυτού μπορεί να προκαλέσει σπινθήρες και να δράσει ως πηγή ανάφλεξης για τα εύφλεκτα καύσιμα και αέρια.

**SB-1842BN,
SB-1850BN,
SB-2IN1,
SB-HC50FN
(Εικ. 1-4)**

1. Πατήστε την ασφάλεια του γεμιστήρα και τραβήξτε πίσω τον γεμιστήρα. (Εικ 1a & 1b)
2. Με τον γεμιστήρα τελείως ανοικτό, βάλτε μέσα τους συνδετήρες. Πρέπει να έχετε στραμμένες τις μύτες προς το κάτω μέρος του γεμιστήρα. (Εικ 2a & 2b),
3. Πιέστε τον γεμιστήρα προς τα εμπρός. (Εικ 3),
4. Συνεχίστε να πιέζετε μέχρι να κουμπώσει η ασφάλεια. (Εικ 4)

**SB-150SX,
SB-150SXHD
(Εικ. 5-8)**

1. Πατήστε την ασφάλεια του γεμιστήρα και τραβήξτε πίσω τον γεμιστήρα. (Εικ 5)
2. Ανοίξτε τελείως τον γεμιστήρα. Γυρίστε το εργαλείο στο πλάι με το σημείο εκτόξευσης στραμμένο μακριά από σας και τους άλλους. Τοποθετήστε τους συνδετήρες στον γεμιστήρα. (Εικ 6)
3. Πιέστε τον γεμιστήρα προς τα εμπρός. (Εικ 7)
4. Συνεχίστε να πιέζετε μέχρι να κουμπώσει η ασφάλεια. (Εικ 8)

**SB-1664FN
(Εικ. 9-11)**

1. Ανοίξτε τον γεμιστήρα: Τραβήξτε το έμβολο προς τα πίσω για να κουμπώσει η ασφάλεια. (Εικ 9)
2. Με τον γεμιστήρα τελείως ανοικτό, βάλτε μέσα τους συνδετήρες. Πρέπει να έχετε στραμμένες τις μύτες προς το κάτω μέρος του γεμιστήρα. (Εικ 10)
3. Κλείστε τον γεμιστήρα: Απελευθερώστε την ασφάλεια τραβώντας το πτερύγιο της ασφάλειας και το έμβολο μαζί για να ξεκουμπώσετε, πιέστε το έμβολο πάνω στα καρφιά. (Εικ 11)

ΣΥΣΤΗΜΑ ΕΛΕΓΧΟΥ ΣΥΝΔΕΤΗΡΩΝ “DIAL-A-DEPTH™” (Εικ. 12A-12B)

Το σύστημα ελέγχου των συνδετήρων DIAL-A-DEPTH™ εξασφαλίζει ακριβέστατο έλεγχο του βάθους διείσδυσης του συνδετήρα, από πλήρη διείσδυση ώστε να μην εξέχει καθόλου από την επιφάνεια εργασίας μέχρι πιο ρηχή ή πιο βαθιά διείσδυση. Πρώτα, ρυθμίζετε την πίεση του αέρα για τη συγκεκριμένη εργασία και στη συνέχεια χρησιμοποιώντας το σύστημα “DIAL-A-DEPTH™” ρυθμίζετε το βάθος διείσδυσης του συνδετήρα.

ΑΠΟΚΑΤΑΣΤΑΣΗ ΕΜΠΛΟΚΩΝ - SB1664FN (Εικ. 13)

⚠ Προειδοποίηση! Πάντα να αποσυνδέετε την παροχή πεπιεσμένου αέρα πριν επιχειρήσετε να ξεμπλοκάρετε το μηχάνημα αν κολλήσει κάποιος συνδετήρας.

Αποκατάσταση εμπλοκών

Αποσυνδέστε την παροχή πεπιεσμένου αέρα από το εργαλείο. Απελευθερώστε τους συνδετήρες από το έμβολο του γεμιστήρα.

1. Πατήστε το κουμπί της ασφάλειας.
2. Με το κουμπί της ασφάλειας πατημένο, γυρίστε την ασφάλεια προς τα πάνω και προς τα εμπρός μέχρι να σηκωθεί σε όρθια θέση.
3. Ξεμπλοκάρετε τον συνδετήρα που έχει κολλήσει.

ΡΥΘΜΙΣΗ ΤΗΣ ΠΟΛΥΚΑΤΕΥΘΥΝΟΜΕΝΗΣ ΕΚΤΩΝΩΣΗΣ

Για να ρυθμίσετε την πολυκατευθυνόμενη εκτόνωση, απλά γυρίστε τον εκτροπέα στην κατεύθυνση που θέλετε, όπως φαίνεται στην εικόνα: δείτε τα βέλη. (Εικ. 14)

ISTRUZIONI RELATIVE ALLA SICUREZZA

⚠ IMPORTANTE LEGGERE ATTENTAMENTE: è importante che tutti gli operatori leggano e comprendano tutte le sezioni del presente Manuale di specifiche tecniche dell'utensile e del Manuale d'istruzioni d'uso e sicurezza separato forniti con l'attrezzo. La mancata osservanza delle istruzioni potrebbe causare seri infortuni all'operatore e ad altri soggetti che si trovano nell'area di lavoro.

⚠ AVVERTENZA! È necessario utilizzare una protezione per gli occhi conforme alla Direttiva 89/686/EEC, che sia di qualità uguale o superiore a quella definita nella norma EN166. Tuttavia, quando si scelgono dispositivi di protezione individuale devono essere considerati tutti gli aspetti del lavoro dell'operatore, l'ambiente e gli altri tipi di macchinari utilizzati.

Nota: gli occhiali senza schermatura laterale e le mascherine per il viso da soli non garantiscono una protezione adeguata.

IT

⚠ AVVERTENZA! Per evitare ferimenti accidentali:

- Non mettere mai la mano o altre parti del corpo nell'area di eiezione dei fissaggi.
- Non puntare mai l'utensile verso di sé o verso altre persone in presenza o meno di fissaggi all'interno della macchina.
- Non utilizzare mai l'utensile per giocare.
- Non premere mai il grilletto se la punta non è diretta verso il pezzo da lavorare.
- Maneggiare sempre l'utensile con cura.
- Usare l'utensile Bostitch esclusivamente per i fini per i quali è stato concepito, cioè la rifinitura intorno a porte, finestre e bordature; fondi di cassetti, pannelli posteriori dei mobiletti e la realizzazione di armadietti; incorniciatura di quadri e rifiniture di mobili. Questi utensili non devono essere utilizzati per scopi diversi dalle applicazioni legno su legno.
- Non tirare mai il grilletto o premere la sicura durante il caricamento dell'utensile.
- Per evitare l'azionamento accidentale e quindi il rischio di lesioni, scollegare sempre l'aria:
 1. Prima di procedere ad una regolazione.
 2. Durante gli interventi di manutenzione.
 3. Per sbloccare un inceppamento.
 4. Quando l'utensile non viene utilizzato.
 5. Quando ci si sposta in una diversa zona di lavoro, per evitare l'azionamento accidentale con conseguente rischio di lesioni.
- Prima di utilizzare l'utensile si raccomanda di leggere l'opuscolo di istruzioni aggiuntive relative all'uso e alla sicurezza.
- Non usare ossigeno o altri gas combustibili come fonte di alimentazione per gli utensili pneumatici.
- Il funzionamento di questo utensile può generare scintille che a loro volta agirebbero da fonte di ignizione per combustibili e gas infiammabili.

SB-1842BN, SB-1850BN, SB-2IN1, SB-HC50FN (Figs 1-4)	<ol style="list-style-type: none">1. Premere il pulsante di sgancio del magazzino ed estrarre il magazzino. (Fig 1a & 1b)2. Tenere il magazzino completamente aperto ed inserire i punti. Accertarsi che i punti poggino contro il fondo del magazzino. (Fig 2a & 2b)3. Spingere il magazzino in avanti. (Fig 3)4. Continuare a spingere fino ad innescare la chiusura. (Fig 4)
SB-150SX, SB-150SXHD (Figs 5-8)	<ol style="list-style-type: none">1. Premere il pulsante di sgancio del magazzino e spingere indietro il magazzino. (Fig 5)2. Aprire completamente il magazzino. Tenendo la zona di scarico lontana da sé e da altri, ruotare l'utensile lateralmente. Caricare i punti nell'apposito tubo. (Fig 6)3. Spingere il magazzino in avanti. (Fig 7)4. Continuare a spingere fino ad innescare la chiusura. (Fig 8)
SB-1664FN (Figs 9-11)	<ol style="list-style-type: none">1. Aprire il magazzino: Tirare indietro lo spingichiodo fino al suo innesto con l'aggancio. (Fig 9)2. Tenere il magazzino completamente aperto ed inserire i punti. Accertarsi che i punti poggino contro il fondo del magazzino. (Fig 10)3. Chiudere il magazzino: Sganciare lo spingichiodo stringendo la leva aggancio e lo spingichiodo insieme, poi fare scivolare lo spingichiodo contro i chiodi. (Fig 11)

IL REGOLATORE DI INCASSO "DIAL-A-DEPTH™" (FIG 12A-12B)

Il regolatore di incasso DIAL-A-DEPTH™ fornisce un controllo preciso sulla profondità di incasso del fissaggio; da pari con la superficie del pezzo di lavoro a leggermente oppure molto incassato. Prima tarare la pressione dell'aria compressa per una penetrazione costante nel materiale da fissare, poi usare il regolatore DIAL-A-DEPTH™ per fornire l'incasso desiderato.

DISINCEPPAMENTO RAPIDO - SB1664FN (FIG 13)

⚠ Avvertenza! Togliere sempre l'aria compressa prima di disinceppare la macchina.

Togliere la macchina dall'aria compressa.

Togliere lo spingichiodo dai chiodi.

1. Premere il pulsante del gancio
2. Con il pulsante premuto, ruotare il gancio in su ed in avanti fino a trovare la posizione di apertura
3. Disinceppare

REGOLAZIONE DELLO SCARICO ARIA

Per regolare lo scarico dell'aria, ruotare il diflettore nella posizione desiderata come mostrato: frecce. (Fig 14)

SIKKERHETSINSTRUKSER

⚠ **VIKTIG. LES NØYE:** Det er viktig at alle operatører leser og forstår alle seksjoner i denne Manualen for verktøyets tekniske data, og den særskilte Instruksjonsmanualen for sikkerhet og betjening som følger med verktøyet. Unnlatelse å gjøre dette kan føre til at du eller andre i arbeidsområdet kan komme alvorlig til skade.

⚠ **ADVARSEL! Øyevern** i henhold til 89/686/EEC, og med tilsvarende eller større grad enn det som er definert i EN166 bør brukes. Imidlertid bør alle aspekter av operatørens arbeid, miljø og andre type(r) maskiner som brukes tas i betraktning ved valg av personlig verneutstyr. **Merk: Brillen uten sidebeskyttelse og ansiktsbeskyttelse er ikke tilstrekkelig beskyttelse.**

⚠ **ADVARSEL! For å unngå tilfeldige skader:**

- Hold aldri hendene eller andre kroppsdeler i nærheten av festeverktøyetsutskytingssone.
- Sikt aldri verktøyet mot deg selv eller andre, uansett om det inneholder festeverktøy eller ikke.
- Lek aldri med verktøyet.
- Trykk aldri på avtrekkeren hvis ikke nesen er rettet mot arbeidsstykket.
- Behandle alltid verktøyet forsiktig.
- Bruk Bostitch-verktøyet kun til det det er beregnet på, som: avslutning rundt dører, vinduer og lister, skuffebunner, skaprygger og feste av skaper, bilderammer og møbler. Disse verktøyene bør ikke brukes til noe annet enn å feste tre til tre.
- Trykk aldri på avtrekkeren eller på utløsermekanismen mens verktøyet lades.
- For å unngå at verktøyet tilfeldig aktiveres og mulige skader, frakoble alltid lufttilførselen:
1. Før justeringer. 2. Ved vedlikehold av verktøyet. 3. Ved fjerning av blokkeringer. 4. Når verktøyet ikke er i bruk. 5. Ved flytting til et annet arbeidsområde, idet verktøyet tilfeldig kan aktiveres og derav muligens forårsake skade.
- Les gjennom tilleggsheftet med sikkerhets- og bruksanvisninger før du bruker verktøyet.
- Ikke bruk oksygen og brennbare gasser som energikilde for pneumatisk drevne verktøy.
- Betjening av dette verktøyet kan forårsake gnister og være en tenningskilde for brennbare drivstoffer og gasser.

SB-1842BN, SB-1850BN, SB-2IN1, SB-HC50FN (Figs 1-4)	<ol style="list-style-type: none">1. Trykk inn magasinets låseknapp og trekk magasinet bakover. (Fig 1a & 1b)2. Sett inn stiftene når magasinet er helt åpent. Spissene må vende mot bunnen av magasinet. (Fig 2a & 2b)3. Skyv magasinet fremover. (Fig 3)4. Fortsett med å skyve inntil låsen kobles inn. (Fig 4)
SB-150SX, SB-150SXHD (Figs 5-8)	<ol style="list-style-type: none">1. Trykk inn magasinets låseknapp og trekk magasinet bakover. (Fig 5)2. Åpne magasinet helt. Snu verktøyet sidelengs slik at dispenserområdet vender bort fra deg selv og andre. Legg stiftene i rennen. (Fig 6)3. Skyv magasinet fremover. (Fig 7)4. Fortsett med å skyve inntil låsen kobles inn. (Fig 8)
SB-1664FN (Figs 9-11)	<ol style="list-style-type: none">1. Åpne magasinet: Trekk frembringeren bakover helt til sperren kobles inn. (Fig 9)2. Sett inn stiftene når magasinet er helt åpent. Spissene må vende mot bunnen av magasinet. (Fig 10)3. Lukke igjen magasinet: Frigjør sperren ved å trekke samtidig i koplingsspaken og frembringeren, og la deretter frembringeren gli mot spikrene. (Fig 11)

DYBDEJUSTERINGEN "DIAL-A-DEPTH™" (FIG 12A-12B)

Dybdejusteringen "DIAL-A-DEPTH™" gir en nøyaktig kontroll av krampens dykking i arbeidstykket, fra å være på linje med overflaten til en liten eller veldig dyp forsenkning. Kalibrer først lufttrykket for en jevn gjennomtrengning i materialet som skal festes, og bruk deretter regulatoren DIAL-A-DEPTH™ for å oppnå ønsket forsenkning.

NO

FRIGJØRING VED FORKILING - SB1664FN (FIG 13)

⚠ Advarsel! Kople alltid fra trykkluften før en kilt dykkert frigjøres.

Frigjøring ved forkiling av dykkert

Kople av trykkluften før fastkilt dykkert skal fjernes.

Frigjør frembringeren slik at resterende dykkert ikke presser mot forkilingen.

1. Trykk på utløsningsknappen
2. Hold den inntrykket og drei sperren opp og fremover
3. Fjern den fastkilte dykkerten

JUSTERE RETNINGEN PÅ SPIKERPISTOLENS RETURLUFT(EKSOSLUFT)

Løsne skruen midt på luftretteren, drei utløpet som ønsket og stram til skruen. (Fig 14)

INSTRUÇÕES DE SEGURANÇA

⚠ IMPORTANTE! LEIA COM ATENÇÃO: É importante que todos os operadores leiam e compreendam todas as secções deste manual de Especificações Técnicas da Ferramenta e do Manual de Operação e Segurança fornecido em separado com esta ferramenta. Caso contrário, o utilizador ou terceiros que se encontrem na área de trabalho poderão sofrer lesões sérias.

⚠ ATENÇÃO! O equipamento de protecção dos olhos deve ser usado de acordo com o previsto em 89/686/EEC, e com graduação igual ou superior à estipulada na EN166. Todavia, aquando da selecção de qualquer equipamento de protecção pessoal, devem considerar-se todos os aspectos relacionados com o trabalho dos operadores, ambiente e outro(s) tipo(s) de maquinaria utilizado(s). Observação: Os óculos sem protecção lateral ou máscaras para o rosto não garantem uma protecção adequada.

⚠ ADVERTÊNCIA! Para evitar lesões acidentais:

- Não colocar a mão ou qualquer outra parte do corpo na zona de saída dos fixadores;
- Não apontar a pistola contra si próprio ou contra terceiros, quer esta contenha fixadores ou não;
- Não brincar com a pistola;
- Não apertar o gatilho, excepto quando a ponta da pistola estiver apoiada sobre o material que deve ser fixado;
- Usar sempre a pistola com muito cuidado;
- Utilize a ferramenta Bostitch somente com os objectivos para que foi concebida, tal como: o acabamento à volta das portas, janelas e bordos; fundos de gavetas, traseiras de armários e construção de armários; emolduramento de quadros e ornamentação de mobílias. Estas ferramentas não deverão ser utilizadas em nenhuma aplicação que não seja de madeira.
- Não apertar o gatilho nem pressionar o mecanismo do dispositivo de segurança durante o carregamento da ferramenta.
- Para evitar o accionamento casual e o riscos de lesões, desligue sempre o fornecimento de ar :
 1. Antes de fazer ajustes.
 2. Durante a manutenção da ferramenta.
 3. Quando remover um encravamento.
 4. Quando a ferramenta não estiver a ser usada.
 5. Na hora de se deslocar de um posto para outro de trabalho, evitando o accionamento casual que pode provocar lesões.
- Antes de utilizar a ferramenta leia o folheto de Instruções de Operação e Segurança adicional.
- Não utilizar oxigénio nem gases combustíveis como fonte de energia para ferramentas pneumáticas.
- O funcionamento desta ferramenta pode provocar faíscas e actuar como fonte de ignição de combustíveis e gases inflamáveis.

SB-1842BN, SB-1850BN, SB-2IN1, SB-HC50FN (Figs 1-4)	<ol style="list-style-type: none">1. Prima o botão de libertação do carregador e puxe para trás o carregador. (Fig 1a & 1b)2. Com o carregador totalmente aberto, introduza os pregos sem cabeça. As pontas devem assentar contra a base do carregador. (Fig 2a & 2b)3. Empurre o carregador para a frente. (Fig 3)4. Continue a empurrar até engatar a lingueta. (Fig 4)
SB-150SX, SB-150SXHD (Figs 5-8)	<ol style="list-style-type: none">1. Prima o botão de libertação do carregador e puxe para trás o carregador. (Fig 5)2. Abra completamente o carregador. Vire a ferramenta de lado com a área de descarga virada para longe de si e das outras pessoas presentes. Coloque os agramos no canal. (Fig 6)3. Empurre o carregador para a frente. (Fig 7)4. Continue a empurrar até engatar a lingueta. (Fig 8)
SB-1664FN (Figs 9-11)	<ol style="list-style-type: none">1. Abertura do carregado: Puxar para trás o dispositivo para empurrar o prego até engatar no gancho. (Fig 9)2. Segurar a pistola virada para baixo e com o carregador inclinado para frente. Introduzir as barretas dos pregos. (Fig 10)3. Fechar o carregador: desengatar o dispositivo para empurrar o prego apertando a alavanca de engate e o dispositivo para empurrar os pregos juntos, a seguir deixar escorrer o dispositivo contra os pregos. (Fig 11)

PT

REGULADOR DE ENCAIXE "DIAL-A-DEPTH™" (FIG 12A-12B)

O Regulador de encaixe "DIAL-A-DEPTH™" controla a profundidade do fixador, a partir do nível da superfície até pouco ou muito profundo. Para começar, regular o ar comprimido para ter uma penetração constante no material que deve ser fixado, a seguir usar o Regulador DIAL-A-DEPTH™ para obter o encaixe desejado.

DESBLOQUEIO - SB1664FN (FIG 13)

⚠ Advertência! Desligar a pistola do ar comprimido antes de desbloquear.

Desbloqueio

Desligar a pistola do ar comprimido antes de desbloquear.

Tirar o dispositivo para empurrar os pregos.

1. Carregar no botão de desengate

2. Com o botão de desengate carregado, rodar o gancho para cima e para frente

3. Desbloquear

DEFLECTOR DIRECCIONAL DE AR

Para posicionar a descarga é suficiente colocá-la na posição desejada, setas. (Fig 14)

INSTRUCCIONES DE SEGURIDAD

⚠ **IMPORTANTE, LEER CON ATENCIÓN:** es importante que todos los operarios lean y entiendan todas las secciones de este Manual de Datos Técnicos de la Herramienta y el Manual de Instrucciones de Funcionamiento y Seguridad que viene por separado con esta herramienta. El no hacerlo podría tener como resultado que usted u otras personas de la zona de trabajo sufran daños graves.

⚠ **¡ATENCIÓN!** Se debe utilizar protección para los ojos de acuerdo con la norma 89/686/EEC y con la norma EN166 o superior. Sin embargo, se deben tener en cuenta todos los aspectos del trabajo, el entorno de los operarios y el tipo de maquinaria que se utilice a la hora de seleccionar cualquier equipo de protección personal. Nota: las gafas sin pantallas laterales o las mascarillas para la cara, por sí mismas, no ofrecen una protección adecuada.

⚠ **ADVERTENCIA:** para evitar daños accidentales:

- No sitúe nunca la mano o cualquier otra parte del cuerpo en la zona de disparo de los remaches;
- No dirigir nunca la máquina contra uno mismo u otra persona, ya contenga remaches o no;
- No bromear nunca con la fijadora;
- No apretar nunca el gatillo a no ser que la herramienta apunte al material de trabajo;
- Manejar la herramienta siempre con la máxima atención;
- Utilice la herramienta Bostitch exclusivamente para los fines para los que ha sido diseñada, tales como: el acabado de marcos de puertas, ventanas y bordes; fijar suelos de madera y montar muebles; elaborar marcos de cuadros y molduras de muebles. Estas herramientas deben utilizarse exclusivamente para aplicaciones de madera con madera.
- No apretar nunca el gatillo, ni el mecanismo de disparo durante la carga de la herramienta.
- Para evitar el accionamiento accidental y, por lo tanto el riesgo de lesiones, desconectar siempre el aire:
 1. Antes de proceder a un ajuste.
 2. Durante las operaciones de mantenimiento.
 3. Para desatascar la herramienta.
 4. Cuando la herramienta no se utilice.
 5. Mientras se pasa de una zona de trabajo a otra, para evitar el accionamiento accidental con el consiguiente riesgo de lesiones.
- Lea el folleto adicional de Seguridad e instrucciones de funcionamiento antes de utilizar la herramienta.
- No use oxígeno o gases combustibles como fuente de energía de herramientas neumáticas.
- El funcionamiento de esta herramienta puede provocar chispas y ser una fuente de ignición de combustibles y gases inflamables.

SB-1842BN, SB-1850BN, SB-2IN1, SB-HC50FN (Figs 1-4)	<ol style="list-style-type: none">1. Presione el botón de liberación del Depósito alimentador y tire del depósito hacia atrás. (Fig 1a & 1b)2. Con el depósito alimentador totalmente abierto, inserte los clavitos sin cabeza. La parte en punta deberá estar en dirección al fondo del depósito. (Fig 2a & 2b)3. Empuje el Depósito alimentador hacia delante. (Fig 3)4. Continúe empujando hasta que se enganche el pestillo. (Fig 4)
SB-150SX, SB-150SXHD (Figs 5-8)	<ol style="list-style-type: none">1. Presione el botón de liberación del Depósito alimentador y tire del depósito hacia atrás. (Fig 5)2. Abra el depósito alimentador totalmente. Gire la herramienta hacia el lateral, apuntando la zona de descarga fuera de usted y de los demás. Cargue las grapas en el canal. (Fig 6)3. Empuje el Depósito alimentador hacia delante. (Fig 7)4. Continúe empujando hasta que se enganche el pestillo. (Fig 8)
SB-1664FN (Figs 9-11)	<ol style="list-style-type: none">1. Abrir el cargador: Tirar hacia atrás el empujador hasta su encaje con el enganche. (Fig 9)2. Con el depósito alimentador totalmente abierto, inserte los clavitos sin cabeza. La parte en punta deberá estar en dirección al fondo del depósito. (Fig 10)3. Cerrar el cargador: Desenganchar el empujador apretando la palanca de enganche y el empujador conjuntamente, a continuación deslizar el empujador contra los clavos. (Fig 11)

ES

REGULADOR DE ENCAJE "DIAL-A-DEPTH™" (FIG 12A-12B)

El regulador de encaje DIAL-A-DEPTH™ permite realizar un control preciso de la profundidad de encaje del elemento fijado: desde una posición a una profundidad a la par con la superficie de la pieza de trabajo hasta ligeramente o muy encajada. Primero se deberá regular la presión del aire comprimido para obtener una penetración constante en el material que se debe finir, sucesivamente utilizar el regulador DIAL-A-DEPTH™ para realizar el encaje deseado.

DESBLOQUEO - SB1664FN (FIG 13)

⚠ ¡Advertencia! Desconectar siempre el aire comprimido antes de proceder al desbloqueo de la máquina.

Desbloqueo

Desconectar la fijadora del aire comprimido antes de proceder al desbloqueo.

Quitar el empujador de la máquina.

1. Apretar el botón de desenganche
2. Con el botón de desenganche apretado, girar el gancho hacia arriba y hacia adelante
3. Desbloquear la máquina

DEFLECTOR DE AIRE ORIENTABLE

Para orientar el punto de descarga es suficiente girarlo hasta la posición deseada, flechas. (Fig 14)

LADDNING AV VERKTYGET

⚠ VIKTIGT, LÄS NOGA: Det är viktigt att alla operatörer läser och förstår alla delar i denna bruksanvisning med tekniska data och i den separata säkerhets- och driftshandboken som bifogas med detta verktyg. Underlåtenhet att göra det kan resultera i att du eller andra i arbetsområdet kan skadas allvarligt.

⚠ VARNING! Ögonskydd i enlighet med 89/686/EEC, och med samma eller högre grad än som definieras i EN166 skall användas. Alla aspekter av miljö och annan/andra typ/typer av maskineri som används skall dock också tas i betänkning när personlig skyddsutrustning väljs. Anmärkning: Varken glasögon utan sidoskydd eller ansiktsskärmar ger tillräckligt skydd.

⚠ VARNING! För att förhindra oavsiktliga personskador:

- Placera aldrig händer eller andra kroppsdelar i det område där spik skjuts ut ur spikpistolen.
- Rikta aldrig verktyget mot dig själv eller någon annan person, oavsett om det är laddat med spik eller inte.
- Lek aldrig med verktyget.
- Tryck aldrig på avtryckaren såvida inte nosen är riktad mot arbetsstycket.
- Hantera alltid verktyget med försiktighet.
- Använd endast Bostitch-verktyget för det ändamål som det var avsett för, som till exempel: stiftning runt dörrar, fönster och kantning; lådbottnar, skåpsrygggar och skåpstillsverkning, ramtillsverkning och möbelbård. Dessa verktyg bör inte användas för andra ändamål än för tillämpningar med trä mot trä.
- Tryck inte på avtryckaren eller följarfingret under laddningen av verktyget.
- För att förhindra att verktyget aktiveras ofrivilligt och ger upphov till följdskador bör tryckluftstillförseln alltid kopplas ur:
 1. Innan justeringar utförs.
 2. När underhåll utförs på verktyget.
 3. När du plockar bort fästdon som fastnat.
 4. När verktyget inte är i bruk.
 5. När verktyget flyttas från en arbetsplats till en annan, eftersom ofrivillig aktivering annars kan bli följden och eventuellt kan förorsaka personskada.
- Läs häftet med de extra säkerhets- och bruksanvisningarna innan du använder verktyget.
- Använd inte syre eller brännbara gaser som energikälla för tryckluftswerktyg
- Användandet av detta verktyg kan orsaka gnistor och antända lättantändliga bränslen och gaser.

SB-1842BN, SB-1850BN, SB-2IN1, SB-HC50FN (Figs 1-4)	<ol style="list-style-type: none">1. Tryck in magasinfrigöringsknappen och dra ut magasinet. (Fig 1a & 1b)2. Med magasinet helt öppet, lägg i fästklamrarna. Spetsarna ska vara riktade nedåt i magasinet. (Fig 2a & 2b)3. Tryck magasinet framåt. (Fig 3)4. Försätt och tryck tills spärren knäpps på plats. (Fig 4)
SB-150SX, SB-150SXHD (Figs 5-8)	<ol style="list-style-type: none">1. Tryck in magasinfrigöringsknappen och dra ut magasinet. (Fig 5)2. Öppna magasinet helt. Vänd verktyget åt sidan med utmatningsstället riktat bort från dig och andra. Lägg i fästklamrarna i kanalen. (Fig 6)3. Tryck magasinet framåt. (Fig 7)4. Försätt och tryck tills spärren knäpps på plats. (Fig 8)
SB-1664FN (Figs 9-11)	<ol style="list-style-type: none">1. Öppna magasinet: Dra spikinskjutaren bakåt ända till att låset kopplats in. (Fig 9)2. Håll spikmaskinen riktad nedåt med framåtlutande magasin. För in spikbanden. (Fig 10)3. Stäng magasinet: Koppla ifrån spikinskjutaren genom att trycka på låsspaken och spikinskjutaren samtidigt, för att sedan låta spikinskjutaren glida mot spikarna. (Fig 11)

REGULATORN FÖR SPIKNINGSDJUP "DIAL-A-DEPTH™" (FIG 12A-12B)

Regulatorn för spikningsdjup DIAL-A-DEPTH™ ger en noggrann kontroll av spikningsdjupet; från jäms med arbetsmaterialets yta till lätt eller mycket djupgående. Först justeras tryckluftens tryck för jämn islagskraft i materialet som skall fästas, sedan används regulatorn DIAL-A-DEPTH™ för att uppnå det önskade spikningsdjupet.

SE

UPPHÄVA BLOCKERING - SB1664FN (FIG 13)

⚠ Varning! Koppla bort verktyget från tryckluften innan blockeringen upphävs.

Upphäva blockering

Koppla bort verktyget från tryckluften innan blockeringen upphävs.

Ta bort spikarna ur spikinskjutaren.

1. Tryck på urkopplingsknappen
2. Med urkopplingsknappen intryckt, vrids låsgruppen uppåt och framåt
3. Upphäv blockeringen

VRIDBAR LUFTDEFLEKTOR

För att reglera uttömningsriktningen vrids den bara i det önskade läget, pilarna. (Fig 14)

INSTRUKCJE DOTYCZĄCE BEZPIECZEŃSTWA

⚠ WAŻNE – PRZECZYTAJ DOKŁADNIE: Użytkownicy powinni dokładnie zapoznać się z Danymi Technicznymi oraz osobną Instrukcją Obsługi i Bezpieczeństwa dołączoną do narzędzia. Nieznajomość instrukcji grozi poważnymi obrażeniami ciała użytkownika lub osób przebywających w pobliżu.

⚠ OSTRZEŻENIE! Należy stosować okulary ochronne zgodne z przepisem 89/686/EEC oraz kategorii co najmniej takiej jak określona w normie EN166. Przy doborze jakiegokolwiek sprzętu ochrony osobistej należy również wziąć pod uwagę wszystkie aspekty pracy operatora, środowisko i inne rodzaje używanych urządzeń. Uwaga: Okulary ochronne i osłony na twarz bez osłon bocznych nie zapewniają dostatecznego zabezpieczenia.

⚠ OSTRZEŻENIE! Aby zapobiec przypadkowym urazom:

- Nie należy nigdy umieszczać ręki lub innej części ciała w obszarze wystrzeliwania łącznika.
- Nie należy nigdy wymierzać narzędzia w siebie lub innych, niezależnie od tego czy jest naładowane łącznikami czy nie.
- Nie należy nigdy bawić się narzędziem.
- Nie należy nigdy pociągać spustu, o ile nos urządzenia nie jest skierowany w miejsce pracy.
- Zawsze obchodzić się ostrożnie z narzędziem.
- Narzędzi firmy Bostitch należy używać wyłącznie w celach do jakich zostały przeznaczone, to znaczy: prace wykończeniowe wokół drzwi, okien i framug, produkcja den do szuflad, tyłów szafek i do wyrobu szafek, oprawianie obrazów i trzymowanie mebli. Narzędzia te powinny być używane wyłącznie do łączenia drewna z drewnem.
- Nie pociągać spustu ani nie naciskać mechanizmu wyzwalacza podczas ładowania narzędzia.
- W celu uniknięcia przypadkowego wprawienia w ruch i możliwości spowodowania urazu ciała, należy zawsze wyłączyć dopływ powietrza.
 1. Przed dokonywaniem regulacji.
 2. Podczas konserwacji narzędzia.
 3. Podczas usuwania zakleszczenia.
 4. Kiedy narzędzie nie jest używane.
 5. Podczas przechodzenia do innego obszaru pracy, aby uniknąć przypadkowego uruchomienia i możliwości spowodowania urazu.
- Przed użyciem narzędzia należy przeczytać dodatkową broszurę zawierającą instrukcje dotyczące bezpieczeństwa i obsługi.
- Jako źródła energii dla narzędzi pneumatycznych nie należy używać tlenu ani gazów palnych.
- W trakcie pracy narzędzia mogą powstawać iskry, stanowiące ryzyko zapłonu substancji i gazów łatwopalnych.

PL

SB-1842BN,
SB-1850BN,
SB-2IN1,
SB-HC50FN
(Figs 1-4)

1. Wcisnąć przycisk zwalniający magazynek i wyjąć magazynek z urządzenia. (Rys. 1a i 1b)
2. Wsunąć łączniki do całkowicie otwartego magazynka. Końcówki powinny być skierowane ku dołowi magazynka. (Rys. 2a i 2b)
3. Pchnąć magazynek do przodu. (Rys. 3)
4. Pchać magazynek do momentu zablokowania zapadki. (Rys. 4)

SB-150SX,
SB-150SXHD
(Figs 5-8)

1. Wcisnąć przycisk zwalniający i wyjąć magazynek z urządzenia. (Rys. 5)
2. Otworzyć całkowicie magazynek. Obrócić narzędzie w bok, aby otwór wylotowy nie był skierowany na operatora ani inną osobę. Załadować zszywki do kanału. (Rys. 6)
3. Pchnąć magazynek do przodu. (Rys. 7)
4. Pchnąć magazynek do momentu zablokowania zapadki. (Rys. 8)

SB-1664FN
(Figs 9-11)

1. Otworzyć magazynek. Popchnąć popychacz do tyłu tak, by zablokować zapadkę. (Rys. 9)
2. Wsunąć łączniki do całkowicie otwartego magazynka. Końcówki powinny być skierowane ku dołowi magazynka. (Rys. 10)
3. Zamknąć magazynek. Zwolnić zapadkę poprzez lekkie jednoczesne pociągnięcie bloczka zapadki i popychacza, by rozłączyć mechanizm, a następnie przesunąć popychacz w kierunku gwoździ. (Rys. 11)

REGULACJA GŁĘBOKOŚCI WBIJANIA ŁĄCZNIKÓW „DIAL-A-DEPTH™” - RN46 (RYS. 12A-12B)

Funkcja DIAL-A-DEPTH™ umożliwia regulację głębokości wbijania łączników, od powierzchniowego lub płytkiego wprowadzenia do całkowitego wbicia w powierzchnię. Na początku należy ustalić ciśnienie powietrza odpowiednie do wykonania pracy, a następnie zastosować regulację DIAL-A-DEPTH™, by uzyskać odpowiednią głębokość wbijania.

USUWANIE BLOKAD - SB1664FN (RYS. 13)

⚠ Ostrzeżenie! Przed usunięciem zablokowanego łącznika należy zawsze odłączyć dopływ sprężonego powietrza.

Usuwanie blokady

Odłączyć narzędzie od źródła zasilania powietrzem

Usunąć łączniki z popychacza.

1. Wcisnąć przycisk zapadki
2. Trzymając wciśnięty przycisk zapadki obracać zespół zapadki do góry i do przodu w taki sposób, by zapadka znalazła się u góry
3. Usunąć zablokowany element

REGULACJA WIELOKIERUNKOWEGO WYDMUCHU

W celu ustawienia wielokierunkowego wydmuchu należy obrócić deflektor wydmuchu do wymaganej pozycji, w sposób przedstawiony strzałkami. (Rys. 14)

BEZPEČNOSTNÍ POKYNY

⚠ DŮLEŽITÉ, ČTĚTE POZORNĚ : Je důležité, aby si všichni pracovníci přečetli a porozuměli všem částem této příručky s technickými daty o nástrojích a samostatné příručky o bezpečnosti a obsluze, které jsou součástí tohoto nástroje. Pokud to neudělají, může to vést k vážnému zranění vás nebo jiných osob ve vašem pracovním prostoru.

⚠ UPOZORNĚNÍ ! Měla by se používat ochrana zraku v souladu s 89/686/EEC, a to stejné nebo vyšší kvality, než je definována v normě EN166. Při volbě prostředků osobní ochrany je však také třeba zvážit všechny stránky práce operátora, prostředí a další typ/y používaného strojního vybavení. Poznámka: Brýle bez chráněných stran ani svářečské štíty samy neposkytují přiměřenou ochranu.

⚠ VÝSTRAHA! Prevence náhodného zranění:

- Nikdy nevkládejte ruce ani žádnou jinou část těla do oblasti vyhazování upínadel nástrojem.
- Nikdy nesměřujte nástroj směrem k sobě ani k nikomu jinému bez ohledu, zda je nebo není naplněn upínadly.
- Nikdy nezacházejte s nástrojem pro zábavu.
- Nikdy netahejte za spoušť, pokud špička nesměřuje směrem k práci.
- S nástrojem vždy zacházejte opatrně.
- Nástroj Bostitch používejte pouze pro účely, pro které byl navržen, jako například: úpravy kolem dveří, oken a hran; dna zásuvek, zadní stěny skříní a výrobu skříní; rámování obrazů a lemování nábytku. Nástroje nepoužívejte na jiné materiály, nežli je spojování dřeva s dřevem.
- Při plnění nástroje nikdy netahejte za spoušť ani netlačte na spouštěcí mechanismus.
- K tomu, aby se předešlo náhodnému spuštění a možnému zranění, vždy odpojujte přívod vzduchu.
1. Před seřizováním. 2. při servisu nástroje. 3. při uvolňování zaseknutí. 4. když se nástroj nepoužívá. 5. při přechodu do jiné pracovní oblasti, kdy náhodným spuštěním může dojít ke zranění.
- Než začnete nástroj používat, přečtěte si dodatečnou příručku s Bezpečnostními a provozními pokyny.
- Nepoužívejte kyslík a hořlavé plyny jako zdroj energie pro pneumaticky poháněné nástroje.
- "Při provozu tohoto nástroje mohou vznikat jiskry, které představují zápalný zdroj pro hořlavá paliva a plyny.

SB-1842BN, SB-1850BN, SB-2IN1, SB-HC50FN (Obr. 1-4)	<ol style="list-style-type: none">1. Stiskněte uvolňovací tlačítko zásobníku a zásobník zatáhněte dozadu. (Obr. 1a & 1b)2. Když se zásobník zcela otevřený, vložte upevňovač. Hroty musí být proti dnu zásobníku. (Obr. 2a & 2b)3. Zatlačte zásobník vpřed. (Obr. 3)4. Tlačte, dokud nezapadne západka. (Obr. 4)
SB-150SX, SB-150SXHD (Obr. 5-8)	<ol style="list-style-type: none">1. Stiskněte uvolňovací tlačítko zásobníku a zásobník zatáhněte dozadu. (Obr. 5)2. Zcela otevřete zásobník. Otočte nástroj na stranu tak, aby výstupní oblast směřovala od vás a jiných osob. Naplňte kanál sponkami. (Obr. 6)3. Zatlačte zásobník vpřed. (Obr. 7)4. Tlačte, dokud nezapadne západka. (Obr. 8)
SB-1664FN (Obr. 9-11)	<ol style="list-style-type: none">1. Otevřete zásobník: Zatáhněte posunovač dozadu, aby zapadla západka. (Obr. 9)2. Když se zásobník zcela otevřený, vložte upevňovač. Hroty musí být proti dnu zásobníku. (Obr. 10)3. Zavřete zásobník: Uvolněte západku mírným společným zatažením jejího jazýčku a posunovače. Přesuňte posunovač k hřebíkům. (Obr. 11)

CZ

SEŘIZOVÁNÍ UPEVNĚVADLA "DIAL-A-DEPTH™" - (OBR. 12A-12B)

Prvek seřizování upevňovadla DIAL-A-DEPTH™ umožňuje přesné řízení hloubky zahloubení; ze stejné roviny s pracovním povrchem až po mělké nebo hluboké zahloubení. Nejprve nastavte tlak vzduchu, aby byl pohon konzistentní pro specifickou práci, poté pomocí seřizování upevňovadla DIAL-A-DEPTH™ nastavte požadovanou hloubku zatažení.

UVOLNĚNÍ ZADŘENÍ - SB1664FN (OBR. 13)

⚠ Výstraha! Před uvolňováním zadřené upevňovadla vždy odpojte přívod vzduchu.

Odstraňování zadření

Odpojte přívod vzduchu od nástroje.

Vytáhněte upevňovadla z posunovače.

1. Stiskněte knoflík západky
2. Když je knoflík stisknutý, otáčejte sestavou západky nahoru a vpřed, dokud nebude v horní poloze.
3. Odstraňte zadření

NASTAVENÍ VÍCESMĚRNÉHO VÝFUKU

Otočte směrový deflektor výfuku do požadované polohy podle obrázku: šipky. (Obr. 14)

BEZPEČNOSTNÉ PREDPISY

⚠ DÔLEŽITÉ, POZORNE SI PREČÍTAJTE! Je dôležité, aby si všetci, ktorí s nástrojom pracujú, prečítali a pochopili všetky časti tejto Príručky o technických špecifikáciách nástroja, ako aj Bezpečnostné pokyny a Návod na použitie, ktoré sú priložené k nástroju. Nedodržanie týchto postupov môže viesť k vážnym poraneniam osôb, ktoré sa nachádzajú na pracovisku.

⚠ Mala by byť použitá ochrana očí v súlade s 89/686/EEC, a adekvátny alebo vyšší stupeň ako je definovaný v EN166. Pri výbere prostriedkov osobnej ochrany treba zohľadniť všetky aspekty práce obsluhujúceho personálu, okolité prostredie a iný typ/y náradia, ktoré sa používa.

Poznámka: Ochranné okuliare bez postranných ochranných krytov a štítu na tvár neposkytujú dostatočnú ochranu.

⚠ UPOZORNENIE! Pozor na náhodné poranenie:

- Nikdy nekladte ruky ani inú časť tela do priestoru, do ktorého sa nastreľuje spojovací materiál.
- Nikdy náradím nemierte na seba ani na nikoho iného, bez ohľadu na to, či je v ňom spojovací materiál alebo nie.
- Nikdy sa s nástrojom nezahrávajte.
- Nikdy nestláčajte spúšť, keď hlaveň nie je nasmerovaná na pracovnú plochu.
- S nástrojom narábajte vždy opatrne.
- Náradie Bostitch použite len na účely, na ktoré bolo navrhnuté, ako sú: dokončovacie práce na dverách, oknách a okrajoch; spodných dieloch zásuviak, zadných dieloch a pri výrobe skriň; rámovanie obrazov a čalúnenie nábytku. Náradie by sa nemalo používať na žiadny iný materiál než na aplikácie drevo/drevo.
- Nestláčajte spúšť a neuvolňujte mechanizmus bezpečnostného spínača počas nabíjania.
- Pozor na náhodnú reakciu a možné poranenia. Vždy odpojte prívod vzduchu.
 1. Pred vykonaním zmien;
 2. Pri vykonávaní údržby nástroja;
 3. Pri odstránení zaseknutia;
 4. Keď nástroj mimo prevádzky;
 5. Pri prenášaní na iné pracovisko, kedy môže dôjsť k náhodnej reakcii a prípadnému poraneniu.
- Pred použitím si prečítajte brožúrku o doplnujúcich Bezpečnostných predpisoch a Návode na použitie.
- Ako zdroj energie pre pneumatické náradia nepoužívajte kyslík ani horľavé plyny.
- Upozornenie! Prevádzka tohto nástroja môže spôsobiť iskrenie alebo vyvolať zdroj vznietenia horľavých palív a plynov.

SB-1842BN,
SB-1850BN,
SB-2IN1,
SB-HC50FN
(Figs 1-4)

1. Pustíte uvoľňovacie tlačidlo zásobníka a potiahnite zásobník späť. (Obr. 1a & 1b)
2. Zásobník úplne otvorte a vložte svorky. Konce musia smerovať nadol. (Obr. 2a & 2b)
3. Vytlačte zásobník dopredu. (Obr. 3)
4. Tlačte až kým nie je západka zatiahnutá. (Obr. 4)

SB-150SX,
SB-150SXHD
(Figs 5-8)

1. Pustíte uvoľňovacie tlačidlo zásobníka a potiahnite zásobník späť. (Obr. 5)
2. Úplne otvorte zásobník. Nástroj otočte do strany tak, aby hlaveň smerovala od vás a iných osôb. Naplňte zošívacie svorky do kanálíka. (Obr. 6)
3. Vytlačte zásobník dopredu. (Obr. 7)
4. Tlačte až kým nie je západka zatiahnutá. (Obr. 8)

SB-1664FN
(Figs 9-11)

1. Otvorte zásobník: Potiahnite posúvadlo späť a zatiahnite západku. (Obr. 9)
2. Zásobník úplne otvorte a vložte svorky. Konce musia smerovať nadol. (Obr. 10)
3. Zatvorte zásobník: Západku uvoľníte potiahnutím záložky na západke a posúvadle naraz, mierne uvoľníte, potiahnite posúvadlo oproti klincom. (Obr. 11)

SK

“DIAL-A-DEPTH™” NASTAVENIE RIADENIA ZAPÍNANIA (OBR. 12A-12B)

Funkcia DIAL-A-DEPTH™ - nastavenie hĺbky zapínania poskytuje kontrolu nad hĺbkou zapínania svoriek z vyplavovania na pracovnú plochu s plytkým alebo hlbokým zahĺbením. Najprv nastavte tlak vzduchu pre zodpovedajúci pohon a na určitú prácu, potom aplikujte funkciu nastavenia hĺbky zapínania svoriek DIAL-A-DEPTH™ a nastavte požadovanú hĺbku.

ODSTRAŇOVANIE ZASEKNUTIA - SB1664FN (OBR. 13)

⚠ Upozornenie! Pre odstránením zaseknutej svorky vždy odpojte vzduch.

Odstránenie zaseknutia

Odpojte prívod vzduchu od nástroja.

Uvoľnite svorky z posúvadla.

1. Pustite tlačidlo na západke.

2. Pustite tlačidlo na západke, pootočte nastavenie západky smerom hore a vpred, kým nie je západka v polohe smerom hore.

3. Odstráňte zaseknutie

NASTAVENIE VYPÚŠŤANIA DO VŠETKÝCH SMEROV

Vypúšťanie do všetkých smerov nastavíte jednoducho pootočením deflektora vypúšťania do požadovanej polohy tak, ako je to znázornené šípkami. (Obr. 14)

BIZTONSÁGI UTASÍTÁSOK

⚠ FONTOS. OLVASSA EL FIGYELMESEN: Fontos, hogy minden kezelő olvassa el és értse a Szerszám műszaki adatai c. használati utasítás minden pontját, és a szerszámhoz mellékelte külön Biztonsági és üzemelteti utasítást. Ennek elmulasztása Önnek és másoknak a munkaterületen súlyos balesetet okozhat.

⚠ FIGYELMEZTETÉS! Az alkalmazott szemvédelemnek meg kell felelnie a 89/686/EEC irányelv, illetve az EN166 szabvány előírásainak. Ezen kívül a kezelő munkájának valamennyi szempontját, körülményét, más típusú gép(ek) használatát is figyelembe kell venni a személyi védőeszközök kiválasztásánál. **Megjegyzés:** Az oldalról nem védő szemüvegek és az arcmaszkok önmagukban nem biztosítanak megfelelő védelmet.

⚠ FIGYELMEZTETÉS! A véletlen balesetek megelőzése érdekében:

- Soha ne tegye a kezét vagy más testrészét a szerszám belövőrészére.
- Soha ne mutasson a szerszám senki másra.
- Soha ne kapcsolja be játékból.
- Soha ne húzza meg a kioldó kapcsolót, csak akkor, ha az orr a munkadarab felé néz.
- Mindig óvatosan kezelje a szerszámot.
- A Bostitch szerszámot csak rendeltetésszerűen használja – pl. ajtófélfá, ablak és keretek szögelésére; aljak, szekrényhátlapok rögzítésére és szekrénykészítésre; képkeretezésre és bútorszélezésre. Ezeket a szerszámokat csak fa-fa alkalmazásoknál szabad használni.
- Ne húzza meg a kioldó kapcsolót, vagy ne nyomja le az indító mechanizmust a szerszám betöltésekor.
- A véletlen beindulás és az esetleges balesetek megelőzése céljából mindig kapcsolja ki a levegőellátást:
 1. Szabályozások előtt.
 2. A szerszám szervizeléskor.
 3. Beakadás megszüntetésekor.
 4. Ha nem használja a szerszámot.
 5. Ha átmegy más munkaterületre, mivel véletlen beindulás történhet, ami balesetet okozhat.
- Mielőtt használni kezdi a szerszámot, olvassa el a kiegészítő Biztonsági és üzemeltetési utasításokat.
- Ne használjon oxigént és gyúlékony gázokat a pneumatikus szerszámok meghajtására.
- E szerszám használat közben szikrázhat, és ettől a gyúlékony üzemanyagok és a gázok meggyulladhatnak.

HU

SB-1842BN,
SB-1850BN,
SB-2IN1,
SB-HC50FN
(Figs 1-4)

1. Nyomja le a tárat kioldó gombot és húzza hátra a tárat. (1a. és 1b. Ábra)
2. Amíg a tár teljesen nyitva van, tegye be a kötőelemeket. A pontoknak a tár aljával szemben kell lenniük. (2a. és 2b. Ábra)
3. Nyomja a tárat előre. (3. Ábra)
4. Tovább nyomja, amíg a zárónyelv bekapcsolódik. (4. Ábra)

SB-150SX,
SB-150SXHD
(Figs 5-8)

1. Nyomja le a tárat kioldó gombot és húzza hátra a tárat. (5. Ábra)
2. Nyissa ki a tárat teljesen. Fordítsa oldalra a szerszámot úgy, hogy az ürítési terület magától vagy másoktól kifelé mutasson. Tegye be a kapszokat a csatornába. (6. Ábra)
3. Nyomja előre a tárat. (7. Ábra)
4. Tovább nyomja, amíg a zárónyelv bekapcsolódik. (8. Ábra)

SB-1664FN
(Figs 9-11)

1. Nyissa ki a tárat: Húzza hátra a nyomórúdat, hogy bekapcsolódjon a zárónyelv. (9. Ábra)
2. A teljesen nyitott tárba tegye be a kötőelemeket. A pontoknak a tár aljával szemben kell lenniük. (10. Ábra)
3. Zárja be a tárat: Engedje fel a zárónyelvet a zárónyelv füle és a nyomórúd együttes meghúzásával, hogy szétkapcsolódjanak, csúsztassa a nyomórúdat a szögekhez. (11. Ábra)

“DIAL-A-DEPTH™” KÖTŐELEM SZABÁLYOZÁS BEÁLLÍTÁSA (12A. – 12B. ÁBRA)

A DIAL-A-DEPTH™ kötőelem szabályozás beállítási jellemző biztosítja a kötőelemek meghajtási mélységének pontos ellenőrzését; a munkadarabbal egy szintben lévőől a többé-kevésbé süllyesztett kivitelig. Először állítsa be a légnyomást az adott munkadarabban állandó meghajtásra, majd használja a DIAL-A-DEPTH™ kötőelem szabályozás beállítását a meghajtás kívánt mélységének megadására.

ELAKADÁS KIOLDÁSA – SB1664FN (13. ÁBRA)

⚠ Figyelmeztetés! Mindig kapcsolja le a levegőt, mielőtt az elakadt kötőelemet kiveszi.

Elakadás megszüntetése.

Kapcsolja le a levegőellátást a szerszámról.

Vegye ki a kötőelemeket a nyomórúdból.

1. Nyomja le a zárónyelv gombját.

2. Amíg a zárónyelv gombja le van nyomva, forgassa el a zárónyelvet felfelé és előre, amíg a zárónyelv felfelé nem áll.

3. Szüntesse meg az elakadást.

TÖBBIRÁNYÚ KIMENET BEÁLLÍTÁSA

A többirányú kimenet beállításához egyszerűen forgassa el a kimeneti terelőt a kívánt irányban az ábra szerint: nyilak. (14. Ábra)

GB: EC DECLARATION OF CONFORMITY

This product* meets the applicable requirements of the following standards: EN792-13:2000+A1:2008. We hereby declare that the product meets the applicable requirements of the following Directives: 2006/42/EC. The technical documentation is available from the manufacturer at the address below.

FR: DÉCLARATION DE CONFORMITÉ CE

Ce produit* répond aux exigences applicables des normes suivantes : EN792-13:2000+A1:2008. Nous déclarons par la présente que ce produit répond aux exigences applicables des directives suivantes : 2006/42/EC. La documentation technique est disponible chez le fabricant à l'adresse ci-dessous.

DE: EG-KONFORMITÄTSEKTLÄRUNG

Dieses Produkt* erfüllt die geltenden Anforderungen der folgenden Standards: EN792-13:2000+A1:2008. Hiermit erklären wir, dass das Produkt die geltenden Anforderungen der folgenden Richtlinien erfüllt: 2006/42/EC. Die technische Dokumentation ist vom Hersteller unter der untenstehenden Adresse erhältlich.

NL: EG CONFORMITEITSVERKLARING

Dit product* voldoet aan de toepasselijke eisen van de volgende normen: EN792-13:2000+A1:2008. Wij verklaren hierbij dat het product voldoet aan de toepasselijke eisen van de volgende Richtlijnen: 2006/42/EC. De technische documentatie is verkrijgbaar van de fabrikant op het onderstaande adres.

DK: EC OVERENSSTEMMELSESEKTLÄRUNG

Dette produkt* overholder de gældende krav for de følgende standarder: EN792-13:2000+A1:2008. Vi erklærer hermed, at produktet overholder de gældende krav for de følgende direktiver: 2006/42/EC. Den tekniske dokumentation er tilgængelig fra producenten på nedenstående adresse.

FI: EY-VAATIMUSTENMUKAISUUSVAKUUTUS

Tämä tuote* täyttää seuraavien standardien sovellettavat vaatimukset: EN792-13:2000+A1:2008. Me vakuutamme täten, että kyseinen tuote täyttää seuraavien direktiivien sovellettavat vaatimukset: 2006/42/EC. Tekninen dokumentaatio on saatavana valmistajalta alla mainitussa osoitteessa.

GB

Bostitch UK
Stanley UK Logistics Centre
Gowerton Road, Brackmills Industrial Estate,
Northampton, NN4 7BW, ENGLAND
Tel: +44 (0)870 1 630 630

IT, ES, PT

Stanley Black & Decker Italia S.r.l.
Sede Legale: Via Energy Park 6
20871 Vimercate (MB), ITALIA
Tel: +39 039 9590.205

GR: ΔΗΛΩΣΗ ΠΙΣΤΟΤΗΤΑΣ EK

Το προϊόν* αυτό πληρεί τις ισχύουσες απαιτήσεις με βάση τα ακόλουθα πρότυπα: EN792-13:2000+A1:2008. Δηλώνουμε υπεύθυνα ότι το προϊόν αυτό πληρεί τις ισχύουσες απαιτήσεις των παρακάτω οδηγιών: 2006/42/EC. Μπορείτε να προμηθευτείτε το φάκελο του προϊόντος από τον κατασκευαστή στη διεύθυνση που αναγράφεται παρακάτω.

IT: DICHIARAZIONE DI CONFORMITÀ CE

Questo prodotto* è conforme ai requisiti applicabili previsti dai seguenti standard: EN792-13:2000+A1:2008. Si dichiara che il prodotto soddisfa i requisiti applicabili previsti dalle Direttive 2006/42/EC. La documentazione tecnica è disponibile presso il produttore, di cui si riporta sotto l'indirizzo.

NO: EU-SAMSVARERKLÆRING

Dette produktet* oppfyller kravene i følgende standarder: EN792-13:2000+A1:2008. Vi erklærer herved at produktet oppfyller kravene i følgende direktiver: 2006/42/EC. Den tekniske dokumentasjonen er tilgjengelig fra produsenten på adressen nedenfor.

PT: DECLARAÇÃO CE DE CONFORMIDADE

Este produto* cumpre com os respectivos requisitos das seguintes normas: EN792-13:2000+A1:2008. Para os devidos efeitos declaramos que o produto cumpre com os requisitos das seguintes Directivas: 2006/42/EC. A documentação técnica é disponibilizada pelo produtor no endereço abaixo referido.

ES: DECLARACIÓN DE CONFORMIDAD CE

Este producto* cumple con los requisitos pertinentes de las siguientes normas: EN792-13:2000+A1:2008. Por la presente declaramos que el producto cumple con los requisitos pertinentes de las siguientes Directivas CE: 2006/42/EC. En la dirección que se encuentra abajo se puede consultar la documentación técnica del fabricante.

SE: EG-FÖRKLARING OM ÖVERENSSTÄMMELSE

Denna produkt* uppfyller de tillämpliga kraven i följande normer: EN792-13:2000+A1:2008. Vi förklarar härmed att produkten uppfyller de tillämpliga kraven i följande direktiv: 2006/42/EC. Den tekniska dokumentationen finns tillgänglig hos tillverkaren på nedanstående adress.

FR

Bostitch France
Stanley Black & Decker France SAS
BP No. 90, 112 Avenue Charles de Gaulle
91423 Morangis Cedex, FRANCE
Tel: +33 0 (1) 69 10 80 20

PL, CZ, SK, HU

Stanley Black & Decker
Polska Sp. z o.o.
Ul. Postępu 21D, 02-676 Warszawa, POLSKA
Tel: +48 22 464 2735

PL: DEKLARACJA ZGODNOŚCI EC

Niniejszy produkt* spełnia odpowiednie wymagania następujących standardów: EN792-13:2000+A1:2008. Niniejszym oświadczamy, że produkt spełnia odpowiednie wymagania następujących Dyrektyw: 2006/42/EC. Dokumentacja techniczna produktu jest dostępna u producenta pod podanym poniżej adresem.

CZ: PROHLÁŠENÍ O SHODĚ EC

Tento výrobek* splňuje veškeré platné požadavky následujících norem: EN792-13:2000+A1:2008. Tímto prohlašujeme, že výrobek splňuje platné požadavky následujících směrnic: 2006/42/EC. Technickou dokumentaci si lze vyžádat u výrobce na níže uvedené adrese.

SK: ES VYHLÁSENIE O ZHODE

Tento výrobok* spĺňa všetky požiadavky nasledovných noriem: EN792-13:2000+A1:2008. Týmto vyhlasujeme, že výrobok spĺňa požiadavky nasledovných smerníc: 2006/42/EC. Technickú dokumentáciu poskytuje výrobca na nižšie uvedenej adrese.

HU: CE MEGFELELŐSÉGI NYILATKOZAT

Ez a termék* megfelel a következő szabványok vonatkozó követelményeinek: EN792-13:2000+A1:2008. Ezennel kijelentjük, hogy a termék megfelel a következő irányelvek vonatkozó követelményeinek: 2006/42/EC. A műszaki dokumentáció a gyártótól, az alábbi címen áll rendelkezésre.

Colin Earl, VP HTF CDIY Europe

June 2013

Stanley Black & Decker bvba

Kanaalweg 112 IZ Ravenshout zone 3
3980 Tessengerlo, Belgium

NL, BE, NO, DK, FI, SE, GR

Bostitch Benelux
Stanley Black & Decker Belgium BVBA
p/a Egide Walschaertsstraat 14 - 16
2800 Mechelen, BELGIË
Tel: +32 15 47 38 00

DE, AT, CH

Bostitch Deutschland
Stanley Black & Decker Deutschland GmbH
Black & Decker Strasse 11, 65510 Idstein, DEUTSCHLAND
Tel: +49 (0) 6126 - 21-0